ФГОС ВО 3++: новые требования к образовательным программам

Коломенская А.Л.,
эксперт в области
высшего образования

alla_kolomensk@mail.ru

Введение

Введение.

Образовательные стандарты высшего образования как основа для разработки образовательных программ

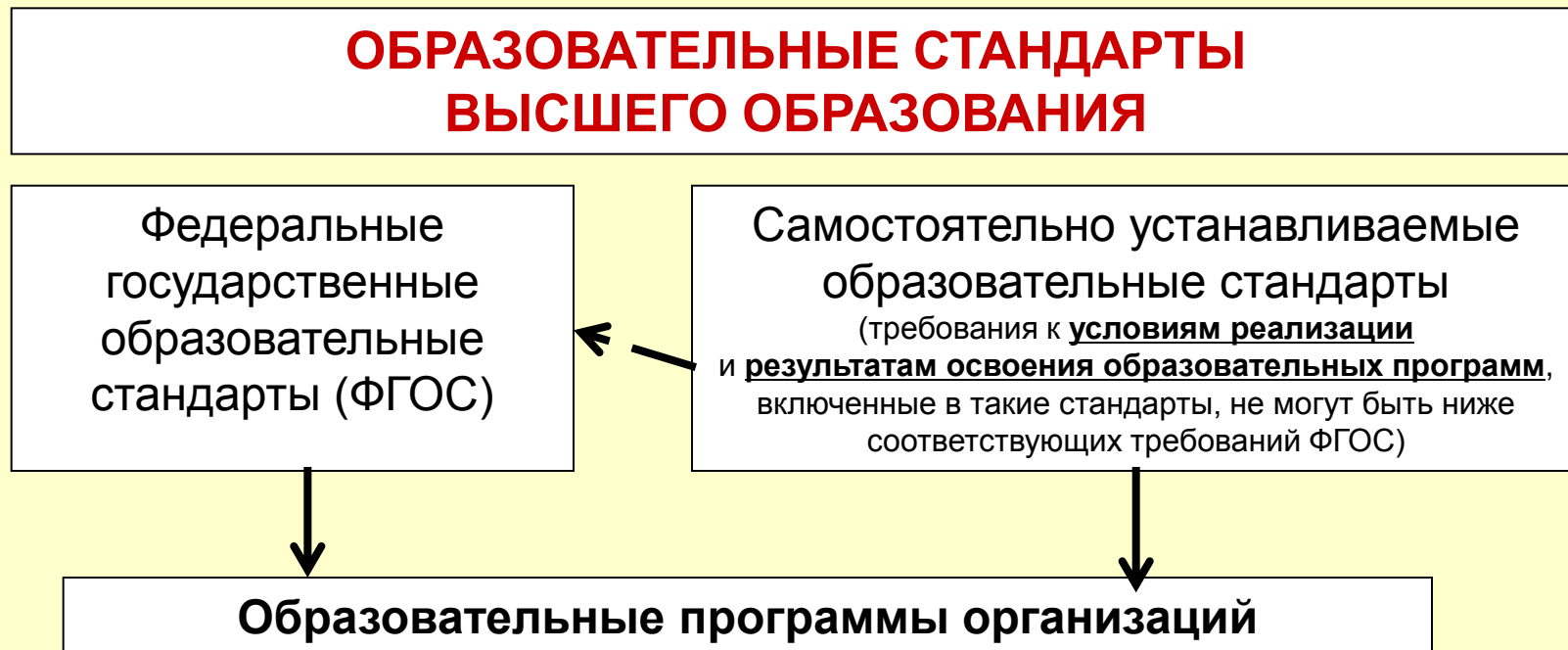

Введение.

Поколения государственных образовательных стандартов высшего образования

I поколение	Государственные образовательные стандарты (ГОС)				
II поколение	Государственные образовательные стандарты (ГОС)				
III поколение	Федеральные государственные образовательные стандарты (ФГОС) <table border="1" data-bbox="614 682 1758 966"><tr><td>ФГОС ВО 3</td></tr><tr><td>ФГОС ВО 3+</td></tr><tr><td>ФГОС ВО 3++</td></tr></table> <table border="1" data-bbox="1101 824 1850 908"><tr><td>Актуализация ФГОС ВО 3</td></tr></table>	ФГОС ВО 3	ФГОС ВО 3+	ФГОС ВО 3++	Актуализация ФГОС ВО 3
ФГОС ВО 3					
ФГОС ВО 3+					
ФГОС ВО 3++					
Актуализация ФГОС ВО 3					

Введение.

Расширение перечня источников информации
при разработке образовательных программ

ФГОС

Образовательная программа

Введение.

Расширение перечня источников информации
при разработке образовательных программ

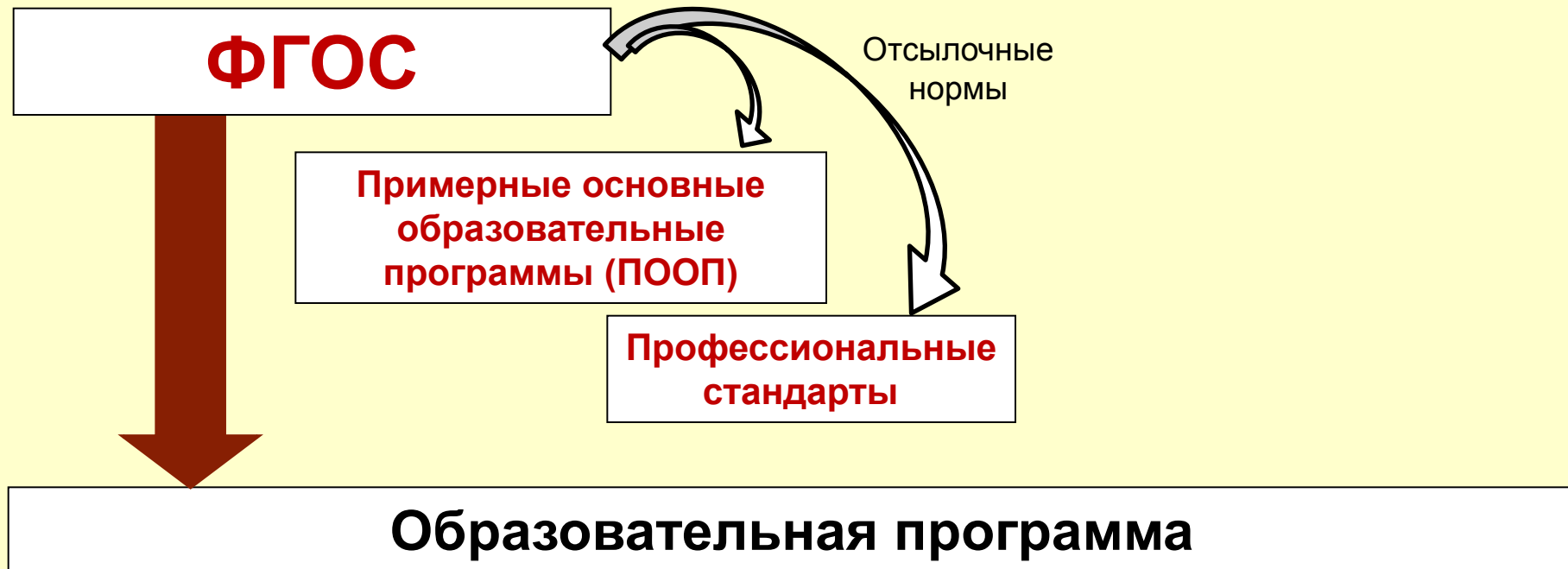

Введение.

Расширение перечня источников информации
при разработке образовательных программ

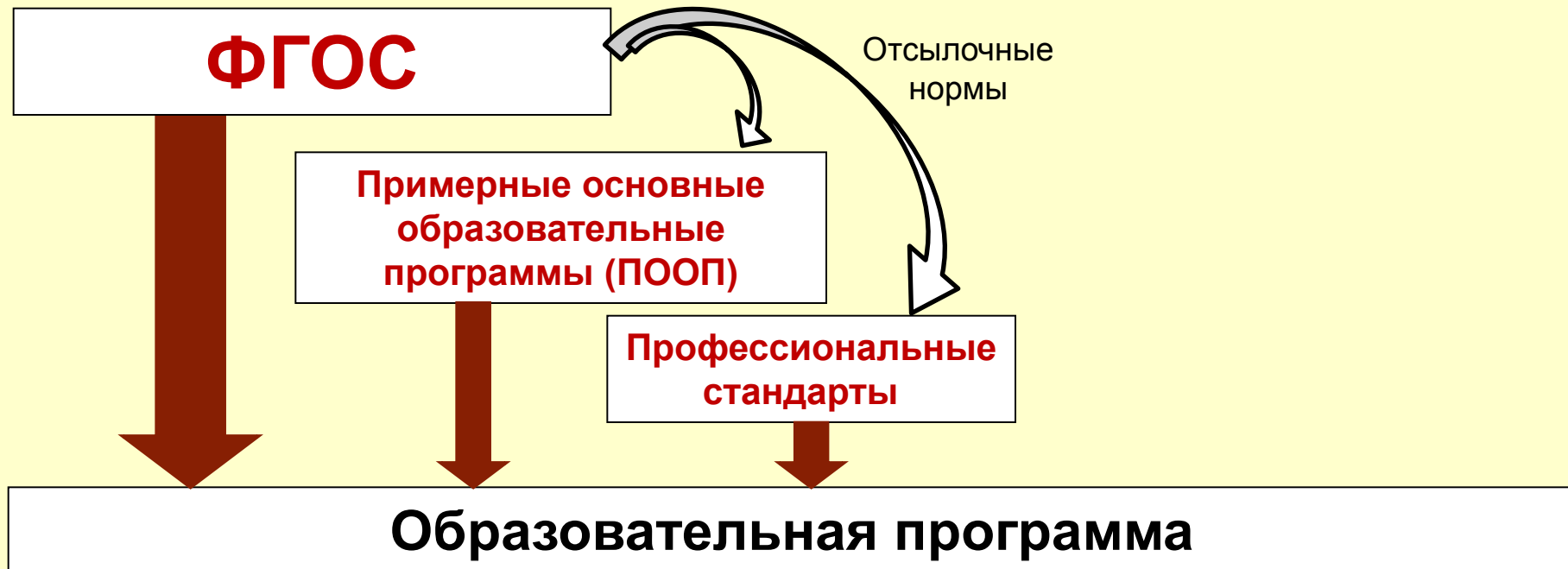

Введение.

Расширение перечня источников информации при разработке образовательных программ

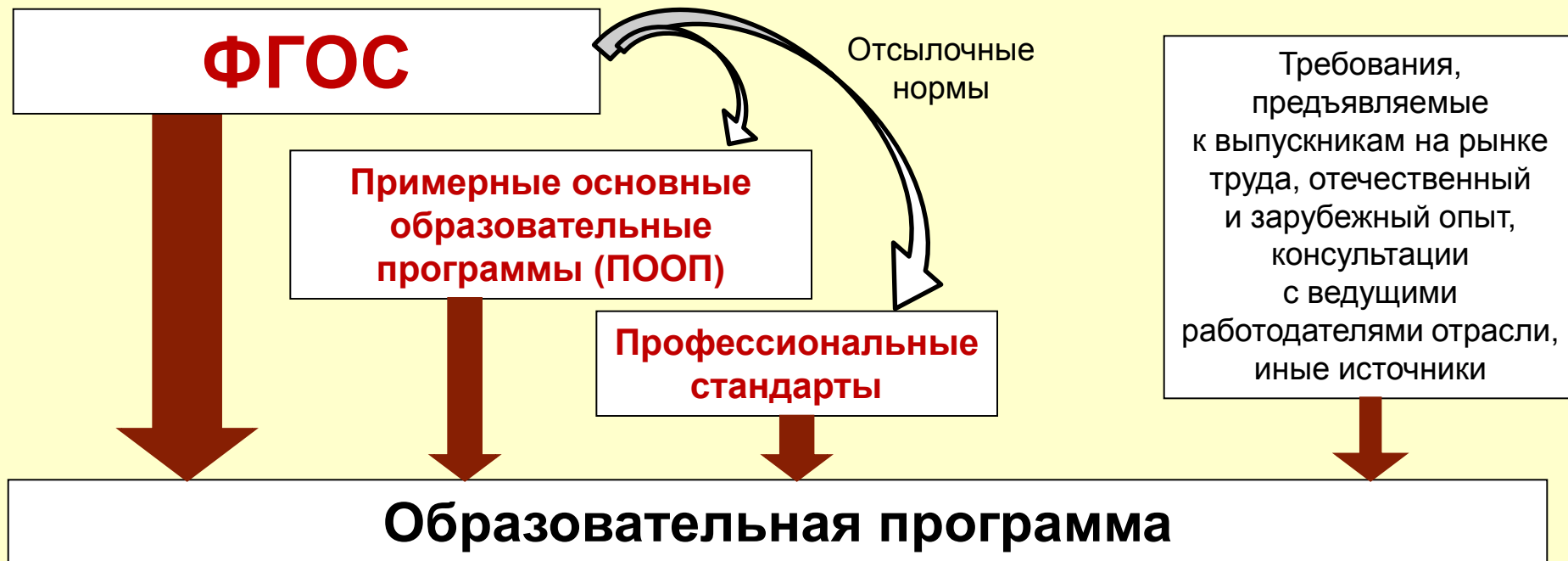

Введение.

Расширение перечня источников информации при разработке образовательных программ



1. Общие положения
 2. Направленность (профиль) образовательной программы
 3. Компетенции, формируемые у обучающихся
 4. Как работать с профессиональными стандартами
 5. Индикаторы достижения компетенций
 6. Структура образовательной программы
 7. Требования к условиям реализации образовательной программы
-
8. «Сборка» образовательной программы из различных источников

1. **Общие положения**

2. Направленность (профиль) образовательной программы
 3. Компетенции, формируемые у обучающихся
 4. Как работать с профессиональными стандартами
 5. Индикаторы достижения компетенций
 6. Структура образовательной программы
 7. Требования к условиям реализации образовательной программы
-
8. «Сборка» образовательной программы из различных источников

Общие положения.

Ход разработки ФГОС ВО 3++

	Утверждено ФГОС 3++ (зарегистрировано Минюстом России)	Всего направлений подготовки (специальностей)	В %
Бакалавриат	109	185	59
Магистратура	106	201	53
Специалитет	40	123	33
ИТОГО	255	509	50

Общие положения.

Введение в действие ФГОС ВО 3++

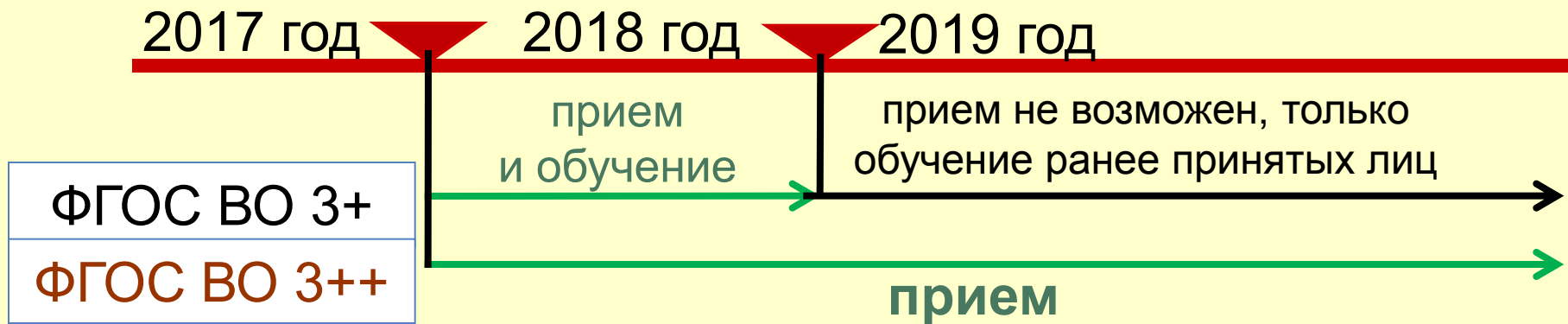

Общие положения.

Введение в действие ФГОС ВО 3++



Общие положения.

Введение в действие ФГОС ВО 3++



Общие положения.

Введение в действие ФГОС ВО 3++



**Для тех направлений подготовки (специальностей),
по которым есть ФГОС ВО 3++**

А что для остальных направлений подготовки (специальностей)?

Общие положения.

Введение в действие ФГОС ВО 3++

Для ФГОС ВО 3++, принятых до 1 сентября 2018 г.

2017 год

2018 год

2019 год

ФГОС ВО 3+

прием
и обучение

прием не возможен, только
обучение ранее принятых лиц

ФГОС ВО 3++

прием и обучение

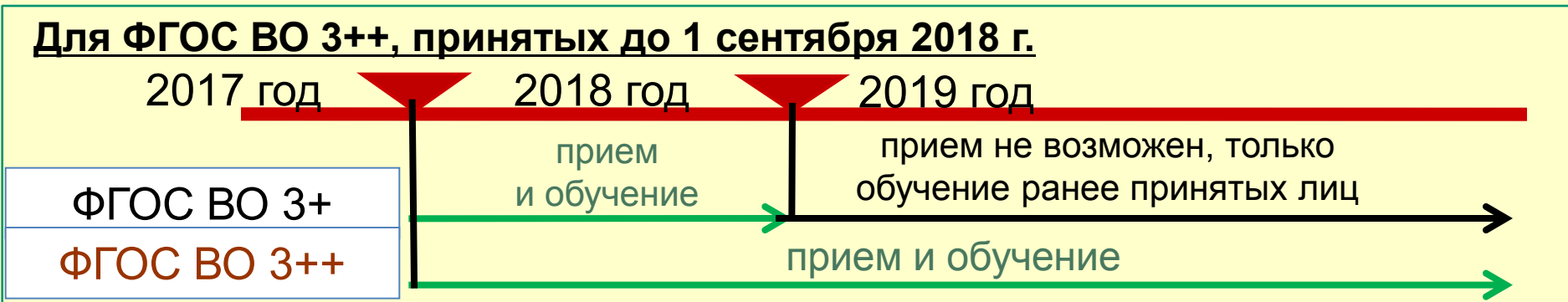

Общие положения.

Введение в действие ФГОС ВО 3++

Для ФГОС ВО 3++, принятых до 1 сентября 2018 г.

2017 год

2018 год

2019 год

ФГОС ВО 3+

ФГОС ВО 3++

прием
и обучение

прием не возможен, только
обучение ранее принятых лиц

прием и обучение

**Для ФГОС ВО 3++, принятых после 1 сентября 2018 г.
(ведение – на 1 год позднее)**

ПРОЕКТ

2018 год

2019 год

2020 год

ФГОС ВО 3+

ФГОС ВО 3++

прием и обучение

прием не возможен, только
обучение ранее принятых лиц

прием и обучение

Общие положения.

Расширение перечня источников информации при разработке образовательных программ

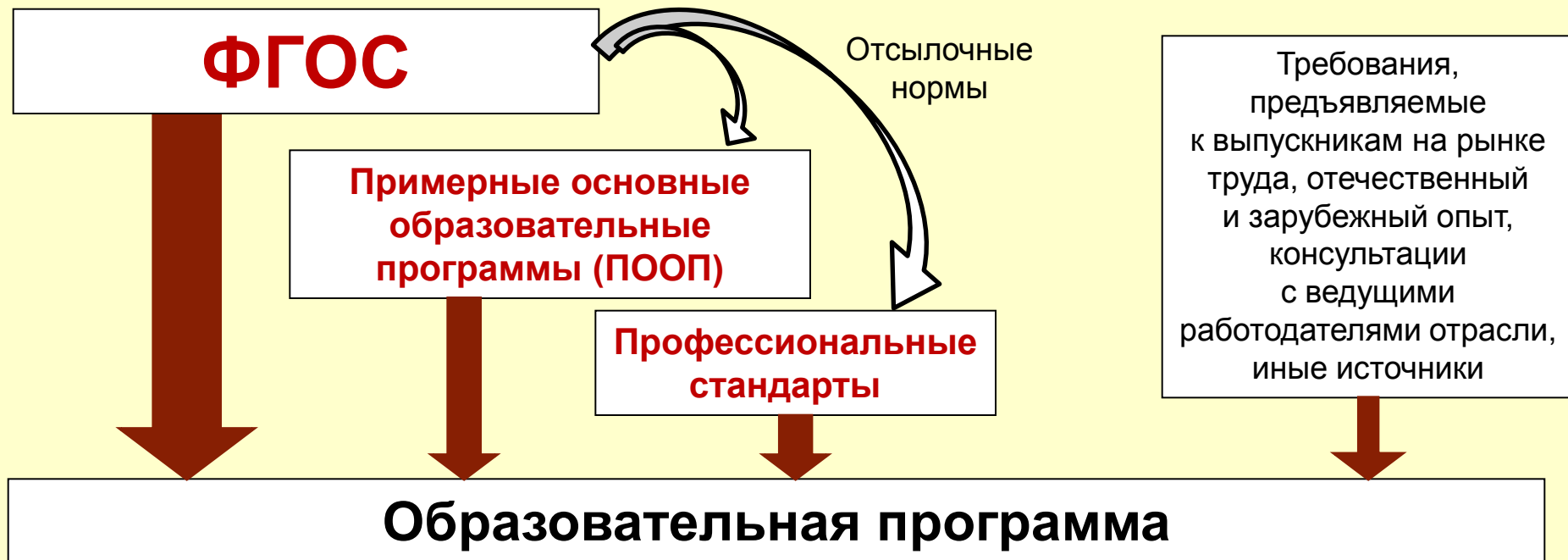

Общие положения.

Примерные основные образовательные программы

Примерные основные образовательные программы



**Реестр примерных основных образовательных программ
(<http://reestr.fgosvo.ru>)**

The screenshot shows a web browser window with the URL reestr.fgosvo.ru. The page features a dark header with a logo on the left and the text "Реестр примерных основных образовательных программ высшего образования" on the right. Below the header is a navigation menu with links for "Бакалавриат", "Специалитет", "Магистратура", "Аспирантура", "Ординатура", "Адъюнктура", and "Ассистентура (стажировка)". The main content area has the heading "О реестре" followed by a paragraph explaining the register's purpose according to the Federal Law on Education. At the bottom, there is a footer with the text "Контакты Бакалавриат Специалитет Магистратура Аспирантура Ординатура Адъюнктура Ассистентура (стажировка)".

Яндекс Входящие - Почта Google Игра Супер тетрис КонсультантПлюс Сбербанк Онлайн МОСЛУГИ Мосэнергосбыт Корчма Тарас Буль МИПК Regulation ЛитРес - самая бо

 Реестр примерных основных образовательных программ высшего образования

Бакалавриат | Специалитет | Магистратура | Аспирантура | Ординатура | Адъюнктура | Ассистентура (стажировка)

О реестре

В соответствии со статьей 12 федерального закона «Об образовании в Российской Федерации» от 29.12.2012 N 273-ФЗ примерные основные образовательные программы высшего образования включаются по результатам экспертизы в реестр примерных основных образовательных программ. Информация, содержащаяся в реестре примерных основных образовательных программ, является общедоступной.

Ресурс находится на стадии формирования, и по мере его развития мы будем информировать академическую общественность

Контакты Бакалавриат Специалитет Магистратура Аспирантура Ординатура Адъюнктура Ассистентура (стажировка)

Общие положения.

В каких случаях примерные основные образовательные программы (ПООП) обязательны для учета при разработке образовательных программ?

Приказ Минобрнауки России
от 5 апреля 2017 г. N 301

год N (2018)



год N+1 (2019)

ПООП включена
в реестр

Общие положения.

В каких случаях примерные основные образовательные программы (ПООП) обязательны для учета при разработке образовательных программ?

Приказ Минобрнауки России
от 5 апреля 2017 г. N 301

год N (2018)

год N+1 (2019)

ПООП включена
в реестр

ПООП обязательно должна быть учтена
для лиц, принимаемых на обучение

Общие положения.

В каких случаях примерные основные образовательные программы (ПООП) обязательны для учета при разработке образовательных программ?

Приказ Минобрнауки России
от 5 апреля 2017 г. N 301

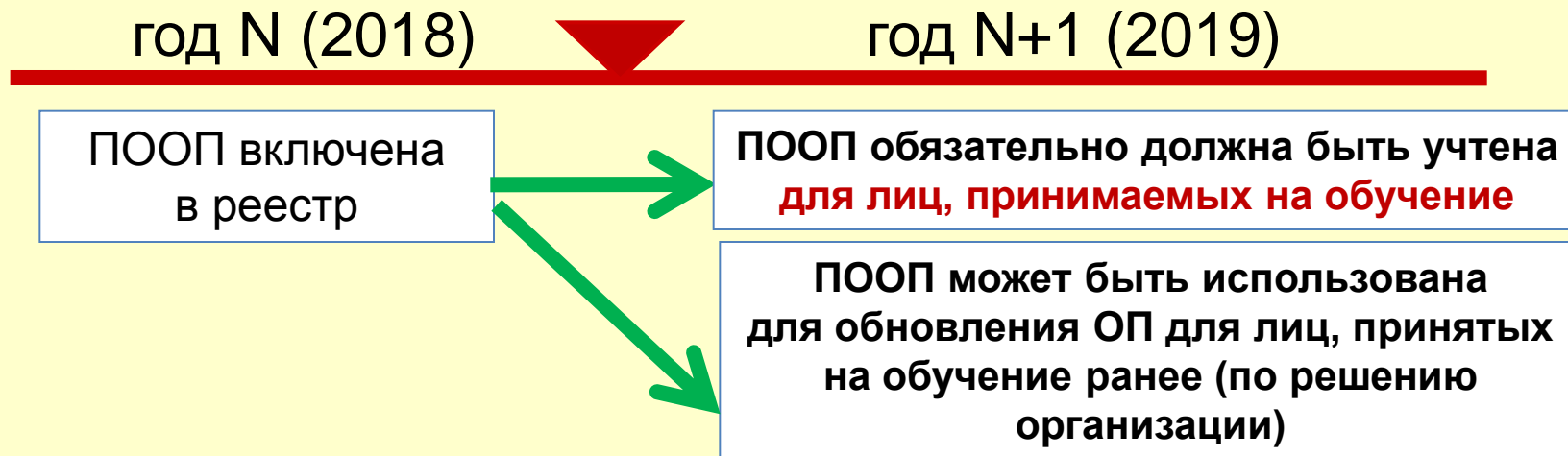

Общие положения.

В каких случаях примерные основные образовательные программы (ПООП) обязательны для учета при разработке образовательных программ?

Приказ Минобрнауки России
от 5 апреля 2017 г. N 301

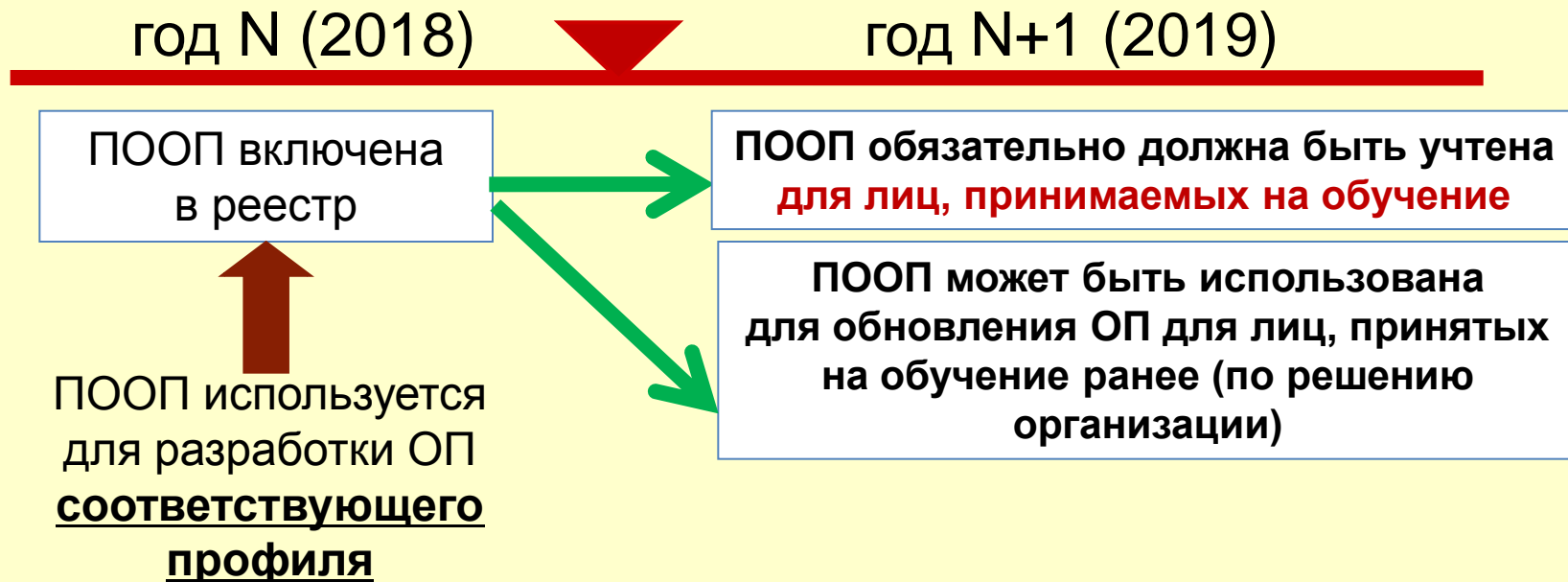

Общие положения.

Что делать в случае отсутствия ПООП в реестре?

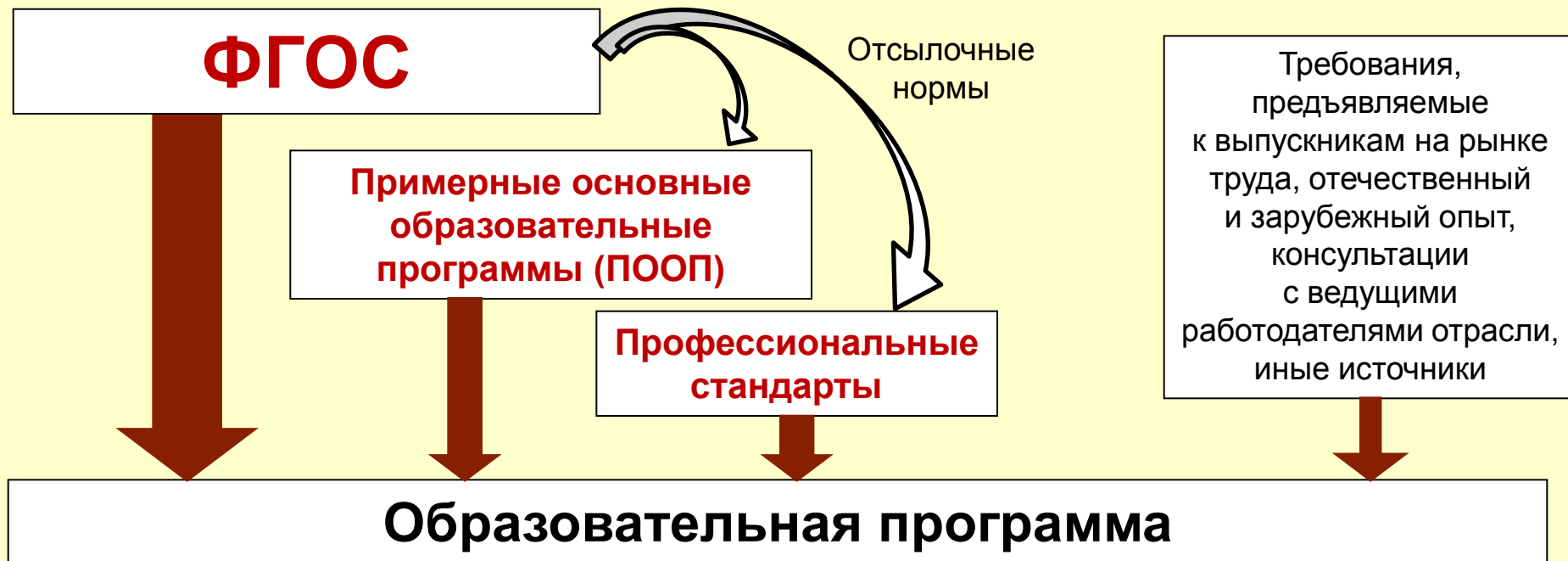

Общие положения.

Что делать в случае отсутствия ПООП в реестре?

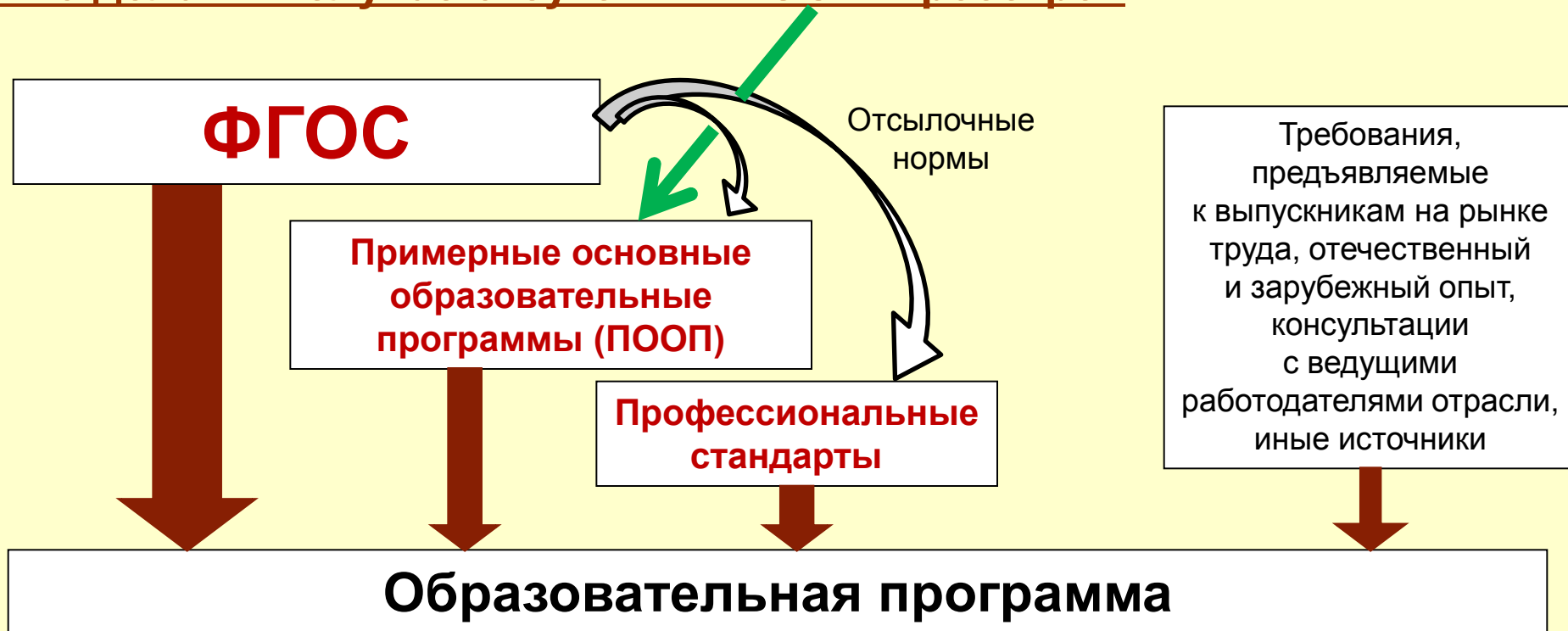

Общие положения.

Что делать в случае отсутствия ПООП в реестре?

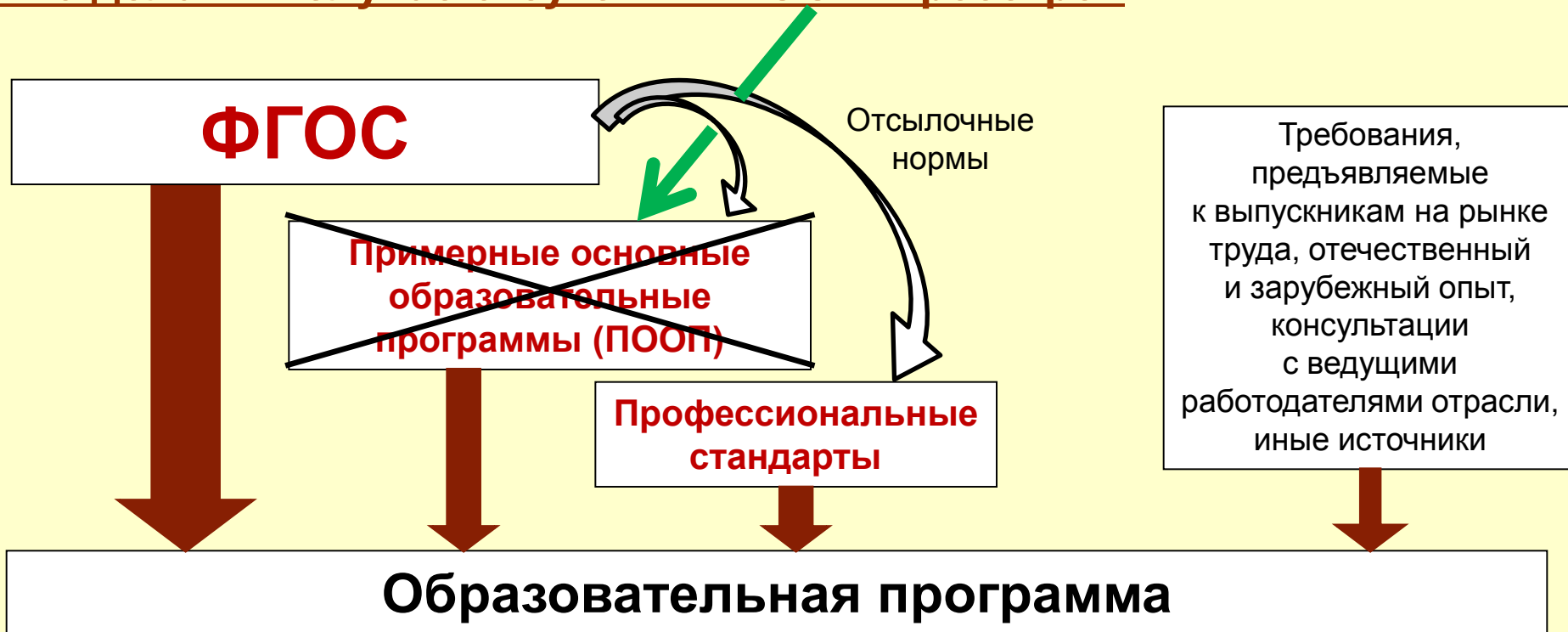

Общие положения. Профессиональные стандарты

Профессиональный стандарт -
новый вид нормативного правового акта,
утверждаемый приказом Минтруда России

Утверждено
профессиональных
стандартов

более 1000

Общие положения. Профессиональные стандарты

Приказ Минтруда России
от 29.09.2014 N 667н "О реестре
профессиональных стандартов (перечне
видов профессиональной деятельности)"

Профессиональный
стандарт

=

Вид профессиональной
деятельности

**Область профессиональной
деятельности**

Профессиональный
стандарт

Профессиональный
стандарт

Профессиональный
стандарт

....

Общие положения.

Профессиональные стандарты

Для чего используются профессиональные стандарты при разработке образовательных программ?

Профессиональные стандарты

```
graph TD; A[Профессиональные стандарты] --> B[Области профессиональной деятельности, на которые ориентирована образовательная программа]; A --> C[Профессиональные компетенции выпускников]
```

Области профессиональной деятельности, на которые ориентирована образовательная программа

Профессиональные компетенции выпускников

Общие положения.

Что делать в случае отсутствия соответствующих профессиональных стандартов?

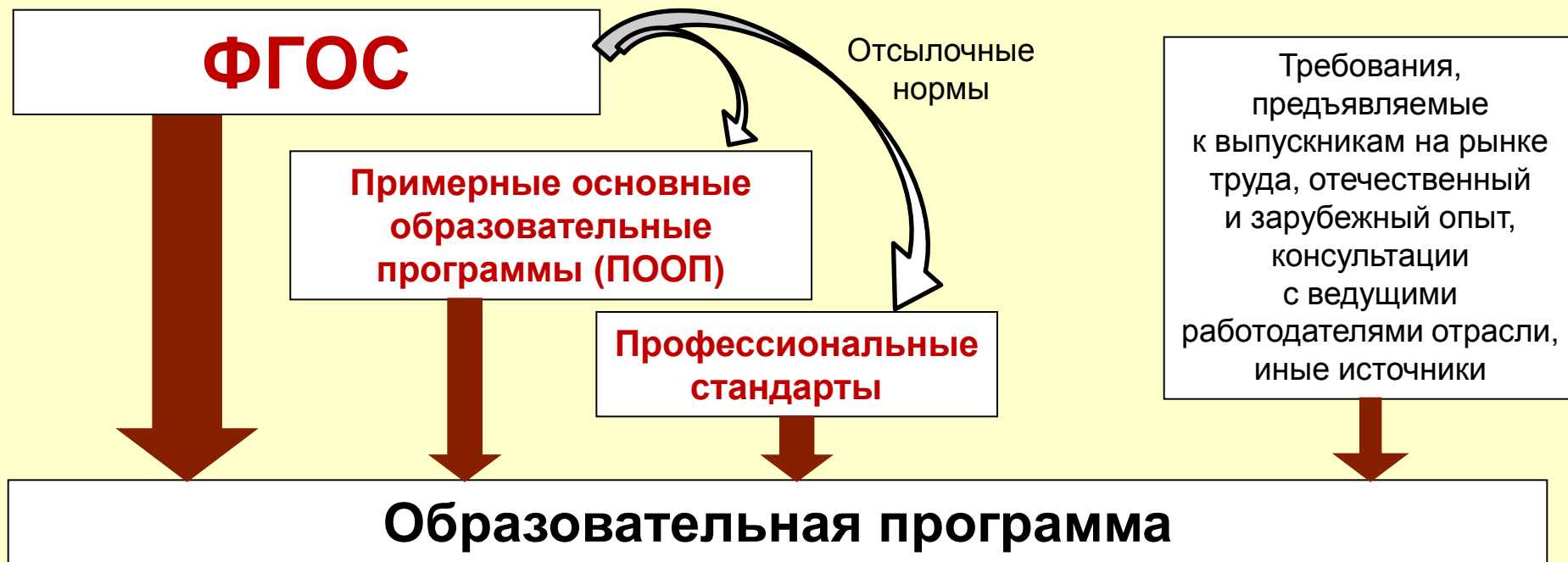

Общие положения.

Что делать в случае отсутствия соответствующих профессиональных стандартов?

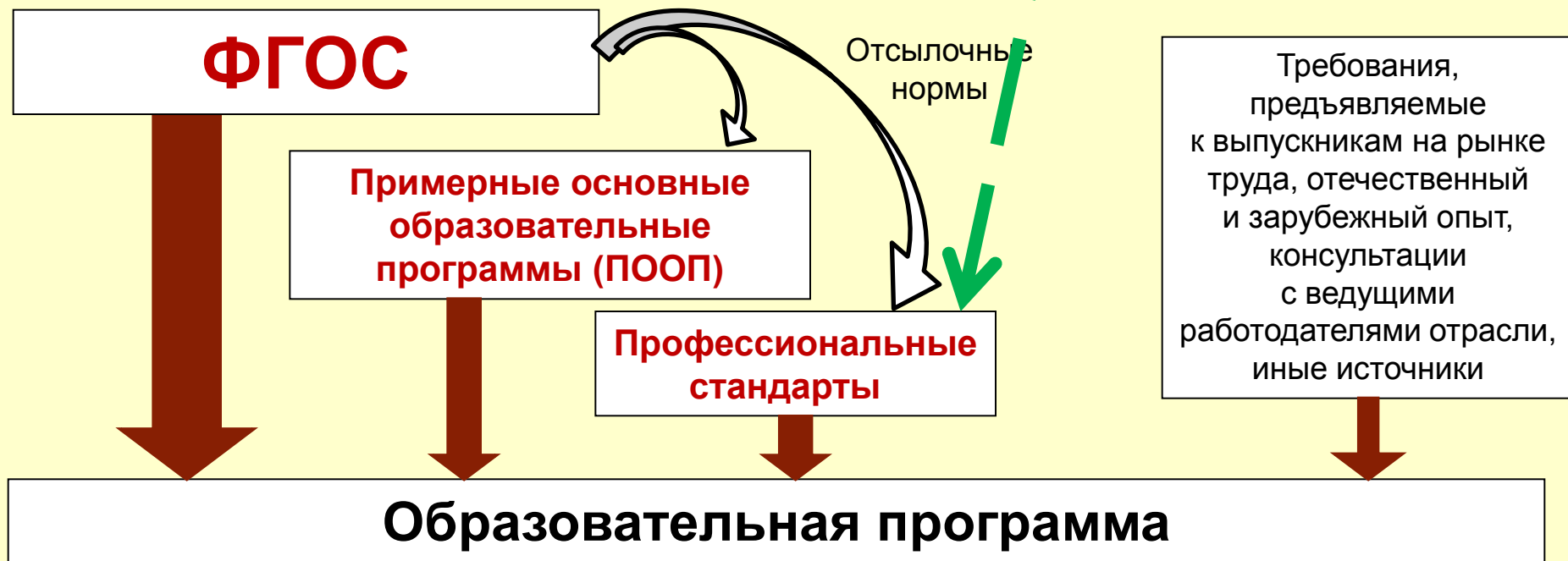

Общие положения.

Что делать в случае отсутствия соответствующих профессиональных стандартов?



Общие положения.
Структура ФГОС ВО 3++

I. Общие положения

II. Требования к структуре программы ...

III. Требования к результатам освоения программы ...

IV. Требования к условиям реализации программы ...

Приложение:

**перечень профессиональных стандартов, соответствующих
профессиональной деятельности выпускников**

Общие положения.

Сроки получения образования (упорядочение)

(примеры из утвержденных ФГОС ВО 3++)

	В очной форме обучения	В очно-заочной или заочной формах обучения срок увеличивается	При обучении по индивидуальному учебному плану инвалидов и лиц с ОВЗ срок может быть увеличен
Бакалавриат	4 года	не менее чем на 6 месяцев и не более чем на 1 год	не более чем на 1 год
Специалитет	5 лет	не менее чем на 6 месяцев и не более чем на 1 год	не более чем на 1 год
Магистратура	2 года	не менее чем на 3 месяца и не более чем на полгода	не более чем на полгода

Общие положения.

Объем образовательной программы

(примеры из утвержденных ФГОС ВО 3++)

Бакалавриат	240 з.е.
Магистратура	120 з.е.
Специалитет	300 з.е.

Общие положения.

Годовой объем образовательной программы

(примеры из утвержденных ФГОС ВО 3++)

ФГОС 3+



при очной форме
обучения –
60 з.е.

при очно-заочной и заочной
формах обучения, при обучении
по индивидуальному учебному
плану и т.д. – не более 75 з.е.

ФГОС 3++



вне зависимости от формы обучения, образовательных технологий, сетевой формы, обучения по индивидуальному учебному плану (за исключением ускоренного обучения) – **не более 70** з.е.

Общие положения.

Годовой объем образовательной программы

(примеры из утвержденных ФГОС ВО 3++)

ФГОС 3+ →

при очной форме
обучения –
60 з.е.

при очно-заочной и заочной
формах обучения, при обучении
по индивидуальному учебному
плану и т.д. – не более 75 з.е.

ФГОС 3++ →

вне зависимости от формы обучения, образова-
тельных технологий, сетевой формы, обучения по инди-
видуальному учебному плану (за исключением
ускоренного обучения) – **не более 70** з.е.

Годовой объем
образовательной программы
при очной форме обучения

ФГОС 3+

Жестко установлен –
60 з.е.

ФГОС 3++

Вариативный –
не более 70 з.е.

Общие положения.

Годовой объем образовательной программы
(примеры из утвержденных ФГОС ВО 3++)

Годовой объем образовательной программы
при ускоренном обучении

ФГОС 3+



не более 75 з.е.

ФГОС 3++



не более **80** з.е.

1. Общие положения
 - 2. Направленность (профиль) образовательной программы**
 3. Компетенции, формируемые у обучающихся
 4. Как работать с профессиональными стандартами
 5. Индикаторы достижения компетенций
 6. Структура образовательной программы
 7. Требования к условиям реализации образовательной программы
-
8. «Сборка» образовательной программы из различных источников

Как устанавливается направленность (профиль) образовательной программы (примеры из утвержденных ФГОС ВО 3++)

1) **направленность (профиль) образовательной программы** соответствует направлению подготовки (специальности) в целом

Бакалавриат

Специалитет

2) **направленность (профиль) образовательной программы** конкретизирует содержание образовательной программы в рамках направления подготовки (специальности) путем ориентации ее на:

- область (области) профессиональной деятельности и сферу (сферы) профессиональной деятельности выпускников
- тип (типы) задач и задачи профессиональной деятельности выпускников
- при необходимости - на объекты профессиональной деятельности выпускников или область (области) знания

Бакалавриат

Специалитет

Магистратура

3) **направленность (профиль) образовательной программы** соответствует специализации (организация выбирает специализацию программы специалитета из перечня, приведенного во ФГОС)

Специалитет

Чем определяется направленность (профиль) образовательной программы

Области и сферы профессиональной деятельности

Типы задач профессиональной деятельности

Объекты профессиональной деятельности

Области знания

Специализации (только для специалитета)

Области (сферы) профессиональной деятельности выпускников в соответствии с ФГОС ВО 3++

Области и сферы профессиональной деятельности

Типы задач профессиональной деятельности

Объекты профессиональной деятельности

Области знания

Специализации (только для специалитета)

ОБЛАСТИ

профессиональной деятельности

СФЕРЫ

профессиональной деятельности

**Области (сферы) профессиональной
деятельности выпускников
в соответствии
с ФГОС ВО 3++**

указываются во ФГОС

Области и сферы профессиональной деятельности

Типы задач профессиональной деятельности

Объекты профессиональной деятельности

Области знания

Специализации (только для специалитета)

ОБЛАСТИ

профессиональной деятельности

СФЕРЫ

профессиональной деятельности

Области (сферы) профессиональной деятельности выпускников в соответствии с ФГОС ВО 3++

указываются во ФГОС

Области и сферы профессиональной деятельности

Типы задач профессиональной деятельности

Объекты профессиональной деятельности

Области знания

Специализации (только для специалитета)

ОБЛАСТИ

профессиональной деятельности

СФЕРЫ

профессиональной деятельности

устанавливаются в соответствии
с приказом Минтруда России от 29.09.2014
N 667н "О реестре профессиональных
стандартов (перечне видов
профессиональной деятельности)"

Области (сферы) профессиональной деятельности выпускников в соответствии с ФГОС ВО 3++

Приказ Минтруда России от 29.09.2014 N 667н "О реестре профессиональных стандартов (перечне видов профессиональной деятельности)"

Код	Наименование области профессиональной деятельности
01	Образование и наука
02	Здравоохранение
03	Социальное обслуживание
04	Культура, искусство
05	Физическая культура и спорт
06	Связь, информационные и коммуникационные технологии
07	Административно-управленческая и офисная деятельность
08	Финансы и экономика
09	Юриспруденция
10	Архитектура, проектирование, геодезия, топография и дизайн
11	Средства массовой информации, издательство и полиграфия
12	Обеспечение безопасности
13	Сельское хозяйство
14	Лесное хозяйство, охота
15	Рыбоводство и рыболовство
16	Строительство и жилищно-коммунальное хозяйство
17	Транспорт
18	Добыча, переработка угля, руд и других полезных ископаемых

Код	Наименование области профессиональной деятельности
19	Добыча, переработка, транспортировка нефти и газа
20	Электроэнергетика
21	Легкая и текстильная промышленность
22	Пищевая промышленность, включая производство напитков и табака
23	Деревообрабатывающая и целлюлозно-бумажная промышленность, мебельное производство
24	Атомная промышленность
25	Ракетно-космическая промышленность
26	Химическое, химико-технологическое производство
27	Металлургическое производство
28	Производство машин и оборудования
29	Производство электрооборудования, электронного и оптического оборудования
30	Судостроение
31	Автомобилестроение
32	Авиастроение
33	Сервис, оказание услуг населению (торговля, техническое обслуживание, ремонт, предоставление персональных услуг, услуги гостеприимства, общественное питание и пр.)
40	Сквозные виды профессиональной деятельности в промышленности

Области (сферы) профессиональной деятельности выпускников в соответствии с ФГОС ВО 3++

указываются во ФГОС

Области и сферы профессиональной деятельности

Типы задач профессиональной деятельности

Объекты профессиональной деятельности

Области знания

Специализации (только для специалитета)

ОБЛАСТИ

профессиональной деятельности

устанавливаются в соответствии с приказом Минтруда России от 29.09.2014 N 667н "О реестре профессиональных стандартов (перечне видов профессиональной деятельности)"

СФЕРЫ

профессиональной деятельности

как правило,
выделяются
в рамках
областей

в отдельных
случаях
устанавливаются
вне зависимости
от областей

Области и сферы профессиональной деятельности (примеры из утвержденных ФГОС ВО 3++)

Область профессиональной деятельности

01 Образование и наука

Сферы профессиональной деятельности (2 сферы)

в сфере дошкольного, начального общего, основного общего, среднего общего образования, дополнительного образования детей и взрослых;

в сфере воспитания)

Область профессиональной деятельности

26 Химическое, химико-технологическое производство

Сферы профессиональной деятельности (1 сфера)

в сфере разработки, проектирования, производства и эксплуатации технических систем, в структуру которых включены любые живые объекты и которые связаны с контролем и управлением состояния живых систем, обеспечением их жизнедеятельности)

Выпускники могут осуществлять профессиональную деятельность в других областях профессиональной деятельности и (или) сферах профессиональной деятельности при условии соответствия уровня их образования и полученных компетенций требованиям к квалификации работника

Области и сферы профессиональной деятельности (примеры из утвержденных ФГОС ВО 3++)

Сопоставление областей профессиональной деятельности с профессиональными стандартами (ПС)

Область профессиональной деятельности

01 Образование и наука

Сферы профессиональной деятельности

(в сфере дошкольного, начального общего, основного общего, среднего общего образования, дополнительного образования детей и взрослых;

ПС "Педагог (педагогическая деятельность в сфере дошкольного, начального общего, основного общего, среднего общего образования) (воспитатель, учитель)"

ПС "Педагог дополнительного образования детей и взрослых"

в сфере воспитания)

ПС "Специалист в области воспитания"

Область профессиональной деятельности

04 Культура, искусство

Сферы профессиональной деятельности

(в сфере библиотечно-информационной, культурно-просветительской и культурно-досуговой деятельности)

ПС отсутствует

Задачи профессиональной деятельности выпускника (пример из утвержденного ФГОС ВО 3++)

указываются
во ФГОС

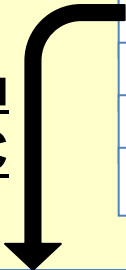

Области и сферы профессиональной деятельности
Типы задач профессиональной деятельности
Объекты профессиональной деятельности
Области знания
Специализации (только для специалитета)

В рамках освоения программы бакалавриата выпускники могут готовиться к решению задач профессиональной деятельности следующих типов:

- научно-исследовательский;
- технологический;
- организационно-управленческий;
- проектный.

Специализации (только для специалитета) (пример из утвержденного ФГОС ВО 3++)

Области и сферы профессиональной деятельности

Типы задач профессиональной деятельности

Объекты профессиональной деятельности

Области знания

Специализации (только для специалитета)

При разработке программы специалитета организация **выбирает специализацию программы специалитета из следующего перечня:**

Артист драматического театра и кино;

Артист музыкального театра;

Артист театра кукол;

Артист эстрады;

Артист мюзикла.

1. Общие положения
2. Направленность (профиль) образовательной программы
- 3. Компетенции, формируемые у обучающихся**
4. Как работать с профессиональными стандартами
5. Индикаторы достижения компетенций
6. Структура образовательной программы
7. Требования к условиям реализации образовательной программы

8. «Сборка» образовательной программы из различных источников

Виды компетенций, формируемых у обучающихся

<p>Универсальные компетенции (УК)</p>	<p>По уровню высшего образования (виду образовательных программ) (бакалавриат, специалитет, магистратура)</p>
<p>Общепрофессиональные компетенции (ОПК)</p>	<p>По укрупненной группе специальностей и направлений подготовки (или по ряду специальностей и направлений подготовки в рамках укрупненной группы)</p>
<p>Профессиональные компетенции (ПК)</p>	<p>По образовательной программе</p>

Как устанавливаются компетенции в образовательной программе

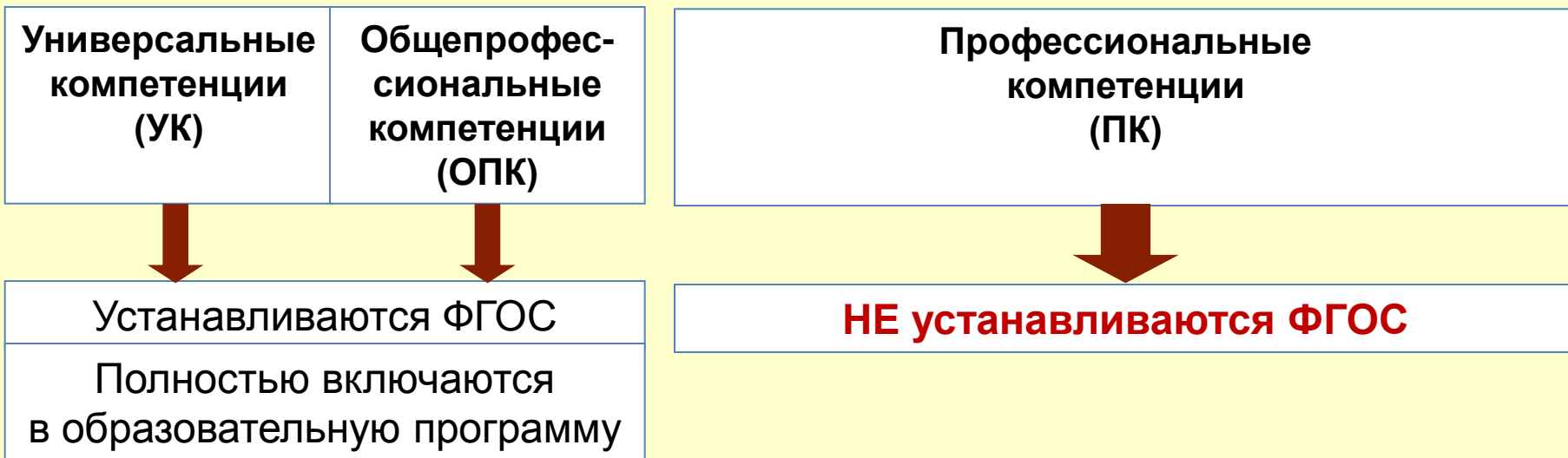

Как устанавливаются компетенции в образовательной программе



Как устанавливаются профессиональные компетенции в образовательной программе

Обязательные ПК - устанавливаются ПООП

Полностью включаются в образовательную программу

Рекомендуемые ПК - устанавливаются ПООП

Включаются в образовательную программу по решению организации

ПК, устанавливаемые организацией

на основе профессиональных стандартов

Определяются организацией самостоятельно (могут не включаться в ОП при наличии обязательных ПК, а также в случае включения в ОП рекомендуемых ПК)

на основе анализа иных требований, предъявляемых к выпускникам
(при необходимости)

Как выбираются профессиональные стандарты для установления профессиональных компетенций?

Организация самостоятельно осуществляет выбор профессиональных стандартов:

1. из перечня профессиональных стандартов, представленного в приложении к ФГОС;
2. из реестра профессиональных стандартов, размещённого в программно-аппаратном комплексе «Профессиональные стандарты» Минтруда России

Профессиональные стандарты

2 источника информации

Приложение к ФГОС

перечень профессиональных стандартов, соответствующих профессиональной деятельности выпускников

Реестр профессиональных стандартов

(размещается на специализированном сайте Минтруда России «Профессиональные стандарты»
(<http://profstandart.rosmintrud.ru>)

Откуда выбираются профессиональные стандарты?

Приложение к федеральному государственному образовательному стандарту высшего образования

**ПЕРЕЧЕНЬ
ПРОФЕССИОНАЛЬНЫХ СТАНДАРТОВ, СООТВЕТСТВУЮЩИХ
ПРОФЕССИОНАЛЬНОЙ ДЕЯТЕЛЬНОСТИ ВЫПУСКНИКОВ,
ОСВОИВШИХ ПРОГРАММУ
ПО НАПРАВЛЕНИЮ ПОДГОТОВКИ**

N п/п	Код профессионального стандарта	Наименование области профессиональной деятельности. Наименование профессионального стандарта

Откуда выбираются профессиональные стандарты?

Реестр профессиональных стандартов
(перечень видов профессиональной деятельности)
(приказ Минтруда России от 29.09.2014 N 667н)
(размещается на специализированном сайте Минтруда России
«Профессиональные стандарты» (<http://profstandart.rosmintrud.ru>

**Область профессиональной
деятельности**

Профессиональный
стандарт

Профессиональный
стандарт

Профессиональный
стандарт

....

Как устанавливаются компетенции в образовательной программе

Универсальные компетенции (УК)

Общепрофессиональные компетенции (ОПК)

Профессиональные компетенции (ПК)

Совокупность компетенций, установленных ОП, должна обеспечивать выпускнику способность:

осуществлять профессиональную деятельность **не менее чем в одной области профессиональной деятельности и сфере профессиональной деятельности**

решать **задачи профессиональной деятельности не менее, чем одного типа**

Области и сферы профессиональной

Типы задач профессиональной

Объекты профессиональной деятельности

Области знания

Специализации (только для специалитета)

1. Общие положения
 2. Направленность (профиль) образовательной программы
 3. Компетенции, формируемые у обучающихся
 - 4. Как работать с профессиональными стандартами**
 5. Индикаторы достижения компетенций
 6. Структура образовательной программы
 7. Требования к условиям реализации образовательной программы
-
8. «Сборка» образовательной программы из различных источников

Как работать с профессиональными стандартами

**Профессиональный стандарт содержит:
обобщенные трудовые функции (ОТФ)
и трудовые функции (ТФ), выделенные в рамках ОТФ**

Как работать с профессиональными стандартами

Профессиональный стандарт содержит:
обобщенные трудовые функции (ОТФ)
и трудовые функции (ТФ), выделенные в рамках ОТФ

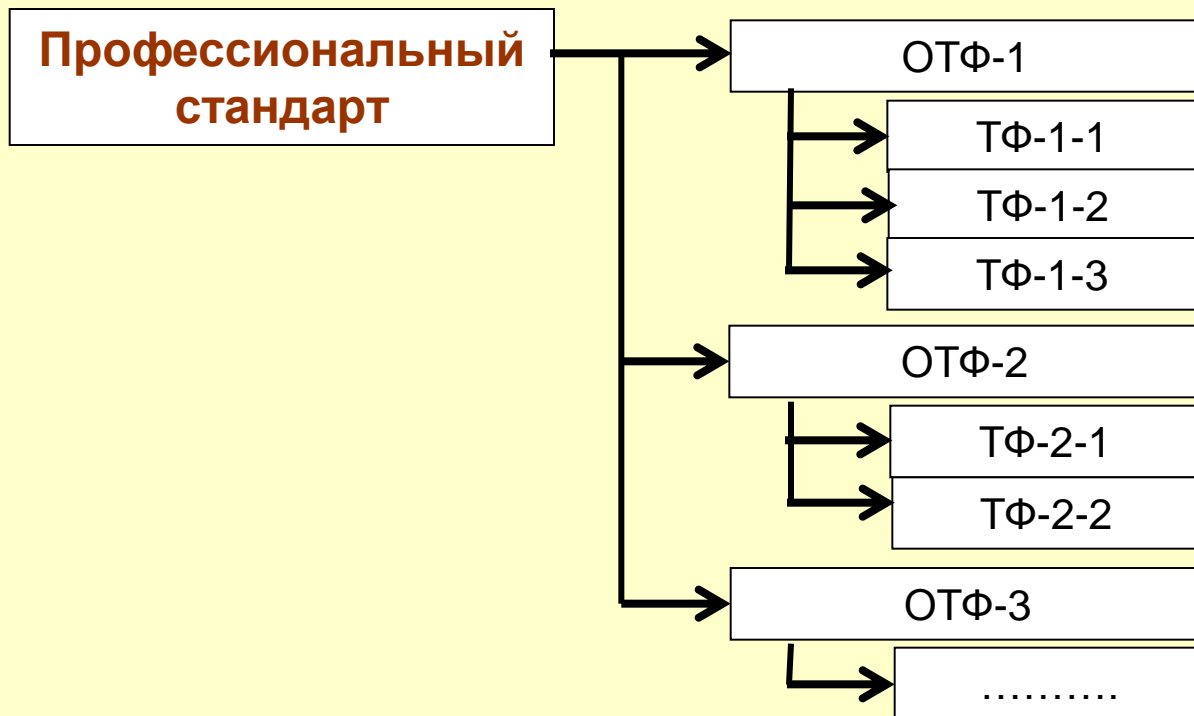

Как работать с профессиональными стандартами

Профессиональный стандарт содержит:
обобщенные трудовые функции (ОТФ)
и трудовые функции (ТФ), выделенные в рамках ОТФ

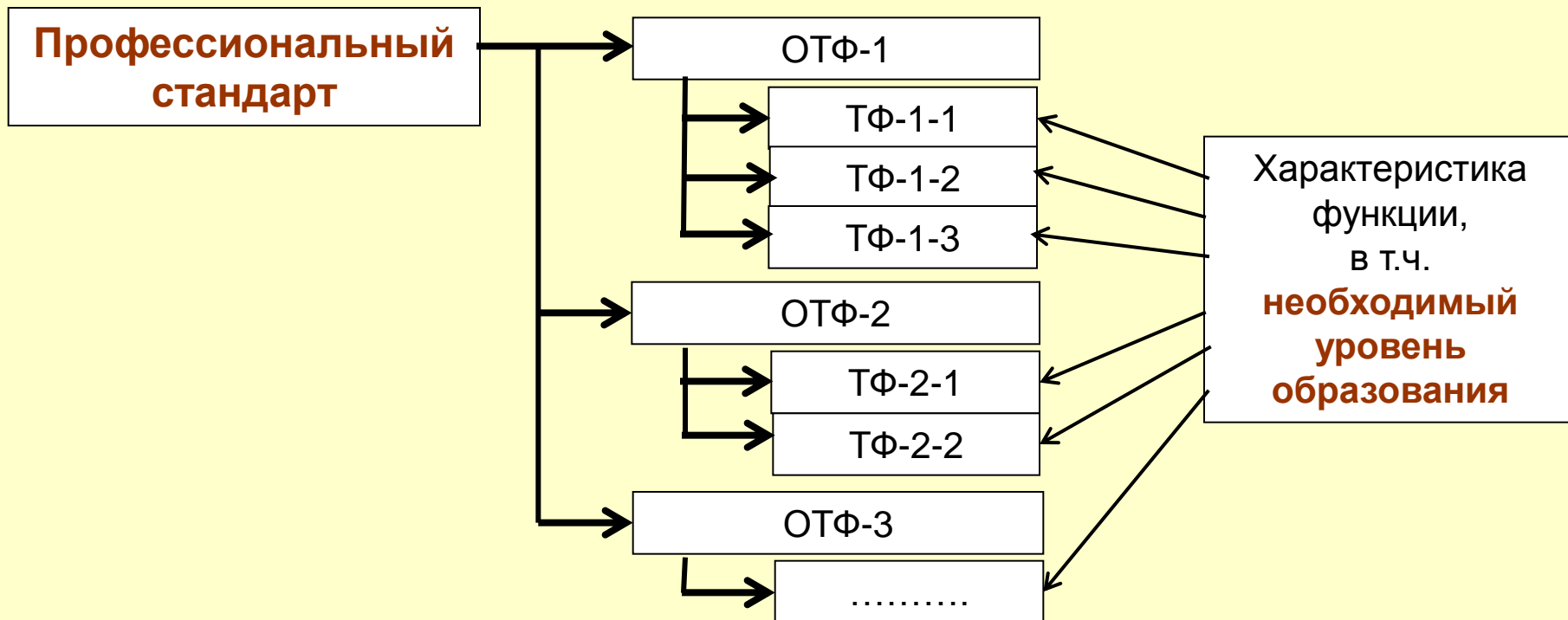

Как работать с профессиональными стандартами

ОТФ			ТФ		
код	наименование	уровень квалификации	наименование	код	уровень (подуровень) квалификации
А	Организация производства однотипных строительных работ	5	Подготовка участка для производства однотипных строительных работ	A/01.5	5
			Материально-техническое обеспечение производства однотипных строительных работ	A/02.5	5
		
В	Организация производства строительных работ на объекте капитального строительства	6	Подготовка к производству строительных работ на объекте капитального строительства	B/01.6	6
			Материально-техническое обеспечение производства строительных работ на объекте капитального строительства	B/02.6	6
		

Как работать с профессиональными стандартами

Приказ Минтруда России от 12.04.2013 N 148н "Об утверждении уровней квалификации в целях разработки проектов профессиональных стандартов"

	Основные образовательные программы
1	Краткосрочное обучение или инструктаж
2	Основные программы <u>профессионального обучения</u>
3	Основные программы <u>профессионального обуче-ния</u>
4	<u>СПО</u> - программы подготовки квалифицированных ра-бочих (служащих) Основные программы <u>професси-онального обуче-ния</u>
5	<u>СПО</u> - программы подготовки специалистов среднего звена, программы подготовки квалифицированных рабочих (служащих). Основные программы <u>профессионального обуче-ния</u>
6	<u>Высшее образование - программы бакалавриата</u> <u>СПО</u> - программы подготовки специалистов среднего звена
7	<u>Высшее образование – программы магистратуры или специалитета</u>
8	<u>Аспирантура (адъюнктура), ординатура, ассистентура-стажировка</u> <u>Высшее образование – программы магистратуры или специалитета</u>
9	<u>Аспирантура (адъюнктура), ординатура, ассистентура-стажировка</u>

Как работать с профессиональными стандартами

Два основных условия:

1. Профессиональный стандарт должен соответствовать профессиональной деятельности выпускников

2. Профессиональный стандарт должен содержать трудовые функции, для выполнения которых требуется уровень образования, соответствующий ФГОС
(бакалавриат, магистратура и т.д.)

Из профессионального стандарта выбираются только те трудовые функции, для выполнения которых требуется уровень образования, соответствующий ФГОС

1. Общие положения
 2. Направленность (профиль) образовательной программы
 3. Компетенции, формируемые у обучающихся
 4. Как работать с профессиональными стандартами
 - 5. Индикаторы достижения компетенций**
 6. Структура образовательной программы
 7. Требования к условиям реализации образовательной программы
-
8. «Сборка» образовательной программы из различных источников

Индикаторы достижения компетенций

В образовательной программе устанавливаются индикаторы достижения компетенций

КОМПЕТЕНЦИИ

Универсальные компетенции

Общепрофессиональные компетенции

Обязательные профессиональные компетенции (при наличии)

Рекомендуемые профессиональные компетенции (при наличии)

Самостоятельно установленные профессиональные компетенции (при наличии)

Как организация устанавливает индикаторы достижения компетенций в ОП

В соответствии с индикаторами достижения компетенций, установленными ПООП

Самостоятельно

Индикаторы достижения компетенций – требования к индикаторам, установленным в примерных программах

Индикаторы достижения компетенций являются обобщенными характеристиками, уточняющими и раскрывающими формулировку компетенции.

На усмотрение ФУМО индикаторы могут быть представлены в виде результатов обучения, или в виде конкретных действий, выполняемых выпускником, освоившим данную компетенцию.

Индикаторы достижения компетенций должны быть измеряемы с помощью средств, доступных в образовательном процессе.

(установлено Координационным советом по области образования «Инженерное дело, технологии и технические науки»)

Индикаторы достижения компетенций (УК, ОПК) в соответствии с макетом ПООП

Универсальные компетенции выпускников и индикаторы их достижения

Категория универсальных компетенций	Код и наименование универсальной компетенции	Код и наименование индикатора достижения универсальной компетенции
	УК-1	
	УК-2	

Общепрофессиональные компетенции выпускников и индикаторы их достижения

Категория общепрофессиональных компетенций	Код и наименование общепрофессиональной компетенции	Код и наименование индикатора достижения общепрофессиональной компетенции
	ОПК-1	
	ОПК-2	

Индикаторы достижения компетенций (ПК) в соответствии с макетом ПООП

Обязательные профессиональные компетенции выпускников и индикаторы их достижения

Задача ПД	Объект или область знания (при необходимости)	Категория профессиональных компетенций (при необходимости)	Код и наименование профессиональной компетенции	Код и наименование индикатора достижения профессиональной компетенции	Основание (ПС, анализ опыта)
Направленность (профиль), специализация			(при необходимости)		
Тип задач профессиональной деятельности					
			ПК-1		
			ПК-2		

Рекомендуемые профессиональные компетенции выпускников и индикаторы их достижения

Задача ПД	Объект или область знания (при необходимости)	Категория профессиональных компетенций (при необходимости)	Код и наименование профессиональной компетенции	Код и наименование индикатора достижения профессиональной компетенции	Основание (ПС, анализ опыта)
Направленность (профиль), специализация			(при необходимости)		
Тип задач профессиональной деятельности					
			ПК-1		
			ПК-2		

1. Общие положения
2. Направленность (профиль) образовательной программы
3. Компетенции, формируемые у обучающихся
4. Как работать с профессиональными стандартами
5. Индикаторы достижения компетенций
- 6. Структура образовательной программы**
7. Требования к условиям реализации образовательной программы

8. «Сборка» образовательной программы из различных источников

Структура образовательной программы (примеры из утвержденных ФГОС ВО 3++)

Бакалавриат	Структура программы		Объем программы и ее блоков в з.е.
Блок 1	Дисциплины (модули)		не менее 160
Блок 2	Практика		не менее 30
Блок 3	Государственная итоговая аттестация		не менее 9
Объем программы бакалавриата			240

Специалитет	Структура программы		Объем программы и ее блоков в з.е.
Блок 1	Дисциплины (модули)		не менее 252
Блок 2	Практика		не менее 27
Блок 3	Государственная итоговая аттестация		не менее 9
Объем программы специалитета			300

Магистратура	Структура программы		Объем программы и ее блоков в з.е.
Блок 1	Дисциплины (модули)		не менее 70
Блок 2	Практика		не менее 30
Блок 3	Государственная итоговая аттестация		не менее 6
Объем программы магистратуры			120

Во ФГОС ВО 3++ исключено указание базовой и вариативной частей образовательной программы

Требования к Блоку 1 «Дисциплины (модули)» (пример из утвержденного ФГОС ВО 3++)

Блок 1 «Дисциплины (модули)» (на примере программы бакалавриата)

Программа бакалавриата должна обеспечивать реализацию дисциплин (модулей) по философии, истории (истории России, всеобщей истории), иностранному языку, безопасности жизнедеятельности в рамках Блока 1 "Дисциплины (модули)".

Программа бакалавриата должна обеспечивать реализацию дисциплин (модулей) по физической культуре и спорту:
в объеме не менее 2 з.е. в рамках Блока 1 "Дисциплины (модули)";
в объеме не менее 328 академических часов, которые являются обязательными для освоения, не переводятся в з.е. и не включаются в объем программы бакалавриата, в рамках элективных дисциплин (модулей) в очной форме обучения.

При разработке программы бакалавриата обучающимся обеспечивается возможность освоения элективных дисциплин (модулей) и факультативных дисциплин (модулей). Факультативные дисциплины (модули) не включаются в объем программы бакалавриата

Требования к Блоку 1 «Дисциплины (модули)» (пример из утвержденного ФГОС ВО 3++)

Блок 1 «Дисциплины (модули)» (на примере программы бакалавриата)

Программа бакалавриата должна обеспечивать реализацию дисциплин (модулей) по философии, истории (истории России, всеобщей истории), иностранному языку, безопасности жизнедеятельности в рамках Блока 1 "Дисциплины (модули)"

Требования к Блоку 1 «Дисциплины (модули)» (пример из утвержденного ФГОС ВО 3++)

Блок 1 «Дисциплины (модули)» (на примере программы бакалавриата)

Программа бакалавриата должна обеспечивать реализацию дисциплин (модулей) по философии, истории (истории России, всеобщей истории), иностранному языку, безопасности жизнедеятельности в рамках Блока 1 "Дисциплины (модули)"



Дисциплины (модули)
«Философия», «История»,
«Иностранный язык»,
«Безопасность
жизнедеятельности»



Дисциплины (модули),
которые **обеспечивают изучение**
философии, истории (истории
России, всеобщей истории),
иностранного языка, безопасности
жизнедеятельности

Требования к Блоку 1 «Дисциплины (модули)» (пример из утвержденного ФГОС ВО 3++)

Блок 1 «Дисциплины (модули)» (на примере программы бакалавриата)

Программа бакалавриата должна обеспечивать реализацию дисциплин (модулей) по философии, истории (истории России, всеобщей истории), иностранному языку, безопасности жизнедеятельности в рамках Блока 1 "Дисциплины (модули)"

Какой способ выбрать?

Дисциплины (модули)
«Философия», «История»,
«Иностранный язык»,
«Безопасность
жизнедеятельности»

Дисциплины (модули),
которые **обеспечивают изучение**
философии, истории (истории
России, всеобщей истории),
иностранного языка, безопасности
жизнедеятельности

Требования к Блоку 1 «Дисциплины (модули)» (пример из утвержденного ФГОС ВО 3++)

Блок 1 «Дисциплины (модули)» (на примере программы бакалавриата)

Программа бакалавриата должна обеспечивать реализацию дисциплин (модулей) по философии, истории (истории России, всеобщей истории), иностранному языку, безопасности жизнедеятельности в рамках Блока 1 "Дисциплины (модули)"

Какой способ выбрать?

Дисциплины (модули)
«Философия», «История»,
«Иностранный язык»,
«Безопасность
жизнедеятельности»

Не обязательно

Дисциплины (модули),
которые **обеспечивают изучение**
философии, истории (истории
России, всеобщей истории),
иностранного языка, безопасности
жизнедеятельности

Требования к Блоку 2 «Практика» (пример из утвержденного ФГОС ВО 3++)

Типы учебной практики

- ознакомительная практика;
- технологическая (проектно-технологическая) практика;
- творческая;
- научно-исследовательская работа (получение первичных навыков научно-исследовательской работы).

Типы производственной практики:

- исполнительская;
- технологическая (проектно-технологическая) практика;
- научно-исследовательская работа.

Требования к Блоку 2 «Практика» (пример из утвержденного ФГОС ВО 3++)

Типы учебной практики

- ознакомительная практика;
- технологическая (проектно-технологическая) практика;
- творческая;
- научно-исследовательская работа (получение первичных навыков научно-исследовательской работы).

Типы производственной практики:

- исполнительская;
- технологическая (проектно-технологическая) практика;
- научно-исследовательская работа.



Необходимо
выбрать хотя бы
один тип учебной
практики



Необходимо
выбрать хотя бы
один тип
производственной
практики

Требования к Блоку 2 «Практика»

Типы практики, установленные ФГОС	Организация выбирает один или несколько типов учебной и один или несколько типов производственной практик из перечня, приведенного в ФГОС
Типы практики, рекомендуемые ПООП	Организация вправе выбрать один или несколько типов учебной и (или) производственной практик из рекомендуемых ПООП (при наличии)
Типы практики, устанавливаемые организацией	Организация вправе установить дополнительный тип (типы) учебной и (или) производственной практик
	Организация устанавливает объемы практик каждого типа

Требования к Блоку 3 «Государственная итоговая аттестация» (пример из утвержденного ФГОС ВО 3++)

Блок 3 «Государственная итоговая аттестация» (примеры)

подготовка к сдаче и сдача государственного экзамена
(если Организация включила государственный экзамен в состав государственной итоговой аттестации)

выполнение и защита выпускной квалификационной работы

ИЛИ

подготовка к защите и защита выпускной квалификационной работы

Обязательная часть ОП и часть ОП, формируемая участниками образовательных отношений (пример из утвержденного ФГОС ВО 3++)

В рамках образовательной программы выделяются:

- обязательная часть
- часть, формируемая участниками образовательных отношений

Объем обязательной части (без учета объема ГИА) от общего объема образовательной программы:

по программе бакалавриата	не менее 50 %
по программе специалитета	не менее 70 %
по программе магистратуры	не менее 30 %

Обязательная часть ОП и часть ОП, формируемая участниками образовательных отношений (пример из утвержденного ФГОС ВО 3++)

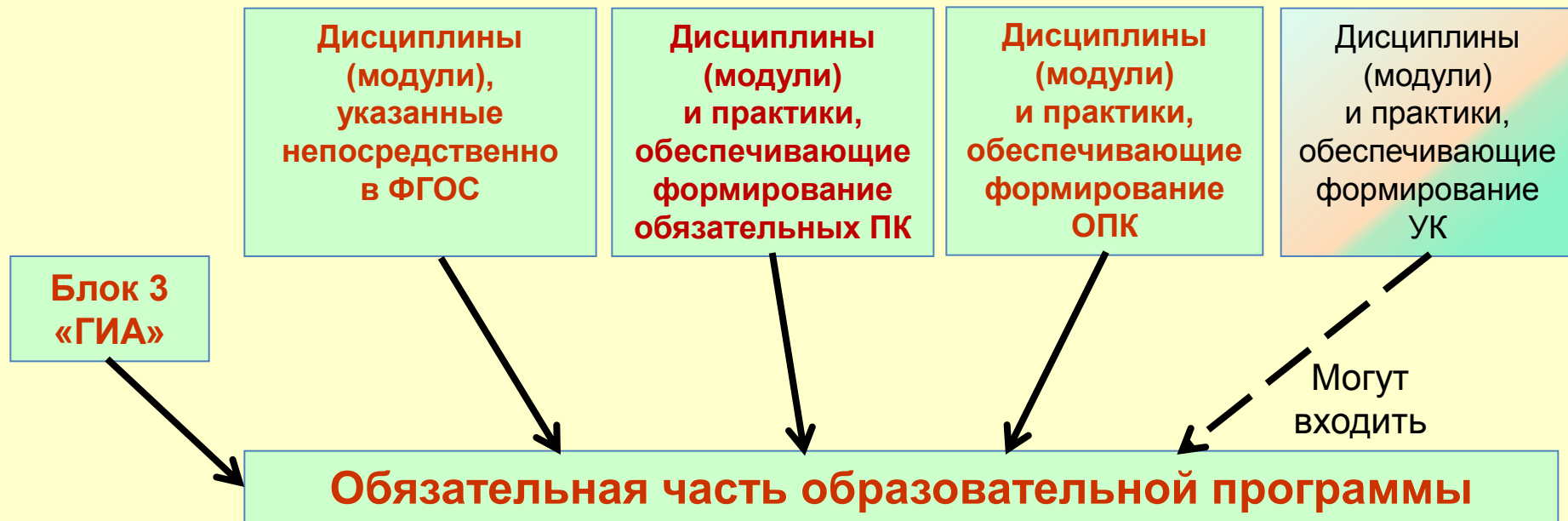

Обязательная часть ОП и часть ОП, формируемая участниками образовательных отношений (пример из утвержденного ФГОС ВО 3++)



Обязательная часть ОП и часть ОП, формируемая участниками образовательных отношений (пример из утвержденного ФГОС ВО 3++)

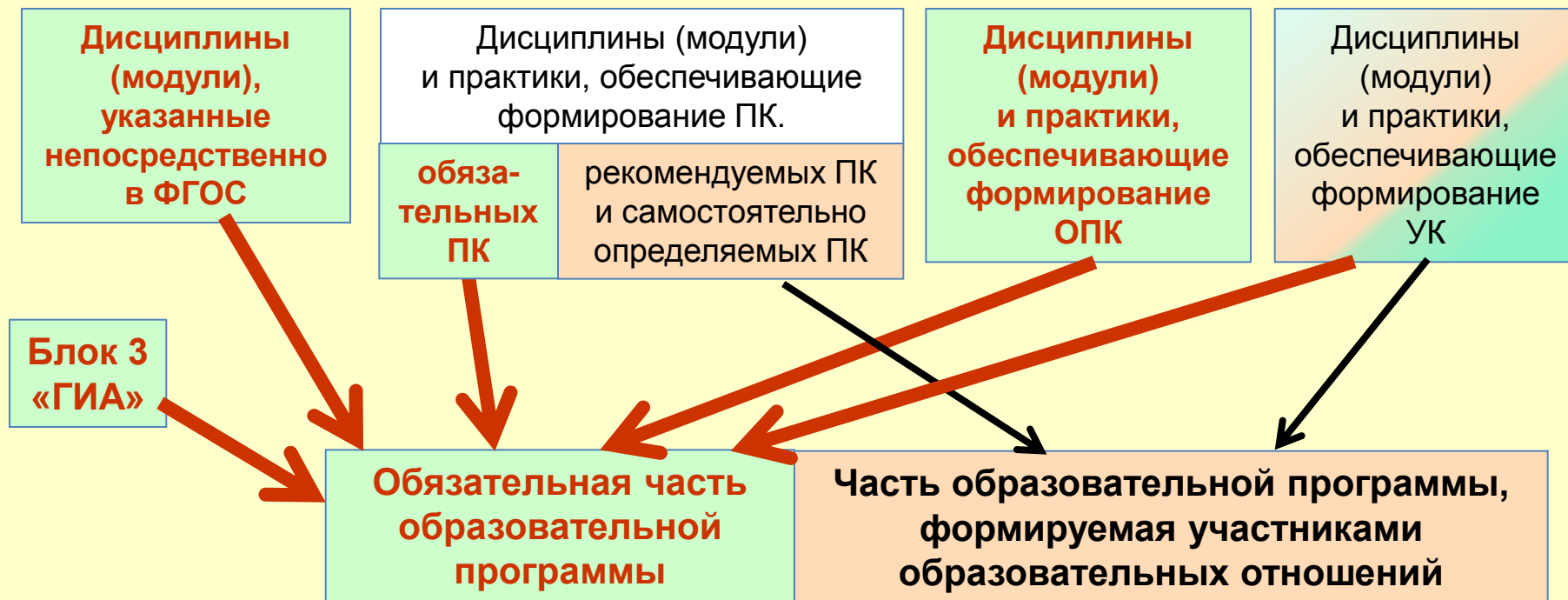

1. Общие положения
 2. Направленность (профиль) образовательной программы
 3. Компетенции, формируемые у обучающихся
 4. Как работать с профессиональными стандартами
 5. Индикаторы достижения компетенций
 6. Структура образовательной программы
 - 7. Требования к условиям реализации образовательной программы**
-
8. «Сборка» образовательной программы из различных источников

Требования к условиям реализации образовательной программы (пример из утвержденного ФГОС ВО 3++)

Общесистемные требования

Требования к материально-техническому и учебно-методическому обеспечению образовательной программы

Требования к кадровым условиям реализации образовательной программы

Требования к финансовым условиям реализации образовательной программы

Требования к применяемым механизмам оценки качества образовательной деятельности и подготовки обучающихся по образовательной программе

Общесистемные требования

(пример из утвержденного ФГОС ВО 3++)

Организация должна располагать на праве собственности или ином законном основании **материально-техническим обеспечением** образовательной деятельности (помещениями и оборудованием) для реализации программы ... в соответствии с учебным планом.

Каждый обучающийся в течение всего периода обучения должен быть обеспечен индивидуальным неограниченным доступом к **электронной информационно-образовательной среде** Организации из любой точки, в которой имеется доступ к информационно-телекоммуникационной сети "Интернет", как на территории Организации, так и вне ее.

**Общие требования
к электронной
информационно-
образовательной среде
Организации**

**Дополнительные требования к электронной
информационно-образовательной среде**
Организации в случае реализации программы ...
с применением электронного обучения,
дистанционных образовательных технологий

Требования к материально-техническому и учебно-методическому обеспечению (пример из утвержденного ФГОС ВО 3++)

Учебные аудитории, оснащенные **оборудованием и техническими средствами обучения**, состав которых определяется в рабочих программах дисциплин (модулей)

Компьютерная техника с возможностью подключения к сети "Интернет" и обеспечением доступа в электронную информационно-образовательную среду

Программное обеспечение

Печатные издания

Доступ к современным **профессиональным базам данных и информационным справочным системам**, состав которых определяется в рабочих программах дисциплин (модулей)

Адаптированные печатные и (или) электронные образовательные ресурсы для обучающихся из числа инвалидов и лиц с ОВЗ

Требования к материально-техническому и учебно-методическому обеспечению – печатные издания (пример из утвержденного ФГОС ВО 3++)

Печатные издания

При использовании в образовательном процессе печатных изданий библиотечный фонд должен быть укомплектован печатными изданиями из расчета не менее **0,25 экземпляра** каждого из изданий, указанных в рабочих программах дисциплин (модулей), программах практик, **на одного обучающегося из числа лиц, одновременно осваивающих** соответствующую дисциплину (модуль), проходящих соответствующую практику.

Требования к кадровым условиям реализации образовательной программы

Кадровый состав:

педагогические работники

педагогический работник - физическое лицо, которое состоит в трудовых, служебных отношениях с организацией, осуществляющей образовательную деятельность, и выполняет обязанности по обучению, воспитанию обучающихся и (или) организации образовательной деятельности

лица, привлекаемые к реализации программы ... на иных условиях

В организациях, осуществляющих образовательную деятельность по реализации образовательных программ высшего образования и дополнительных профессиональных программ, предусматриваются должности педагогических работников и научных работников, которые относятся к научно-педагогическим работникам.

Требования к кадровым условиям реализации образовательной программы

ФГОС ВО 3+

Реализация ООП ... должна обеспечиваться научно-педагогическими кадрами, имеющими, как правило, базовое образование, соответствующее профилю преподаваемой дисциплины, и систематически занимающимися научной и (или) научно-методической деятельностью.

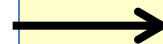

ФГОС ВО 3++

Должны вести научную, учебно-методическую и (или) практическую работу, соответствующую профилю преподаваемой дисциплины (модуля)

Требования к кадровым условиям реализации образовательной программы (пример из утвержденного ФГОС ВО 3++)

По конкретной образовательной программе

Должны вести научную, учебно-методическую и (или) практическую работу, соответствующую профилю преподаваемой дисциплины (модуля), - не менее **70 %** численности педагогических работников и лиц, привлекаемых к реализации программы

Должны являться руководителями и (или) работниками иных организаций, осуществляющими трудовую деятельность в профессиональной сфере, соответствующей проф. деятельности, к которой готовятся выпускники (иметь стаж работы в данной профессиональной сфере не менее 3 лет), - не менее **5 %** численности педагогических работников и лиц, привлекаемых к реализации программы

По организации в целом

Должны иметь ученую степень и (или) ученое звание – не менее **60 %** численности педагогических работников

**Исходя из количества замещаемых ставок,
приведенного к целочисленным значениям**

Требования к применяемым механизмам оценки качества образовательной деятельности и подготовки обучающихся (пример из утвержденного ФГОС ВО 3++)

Внутренняя оценка качества



Является обязательной

Проводится с привлечением **работодателей и (или) их объединений**, иных юридических и (или) физических лиц

Обучающимся предоставляется возможность оценивания условий, содержания, организации и качества образовательного процесса в целом и отдельных дисциплин (модулей) и практик

Внешняя оценка качества



Организация принимает участие во внешней оценке качества на добровольной основе

1. Общие положения
 2. Направленность (профиль) образовательной программы
 3. Компетенции, формируемые у обучающихся
 4. Как работать с профессиональными стандартами
 5. Индикаторы достижения компетенций
 6. Структура образовательной программы
 7. Требования к условиям реализации образовательной программы
-
- 8. «Сборка» образовательной программы из различных источников**

«Сборка» образовательной программы

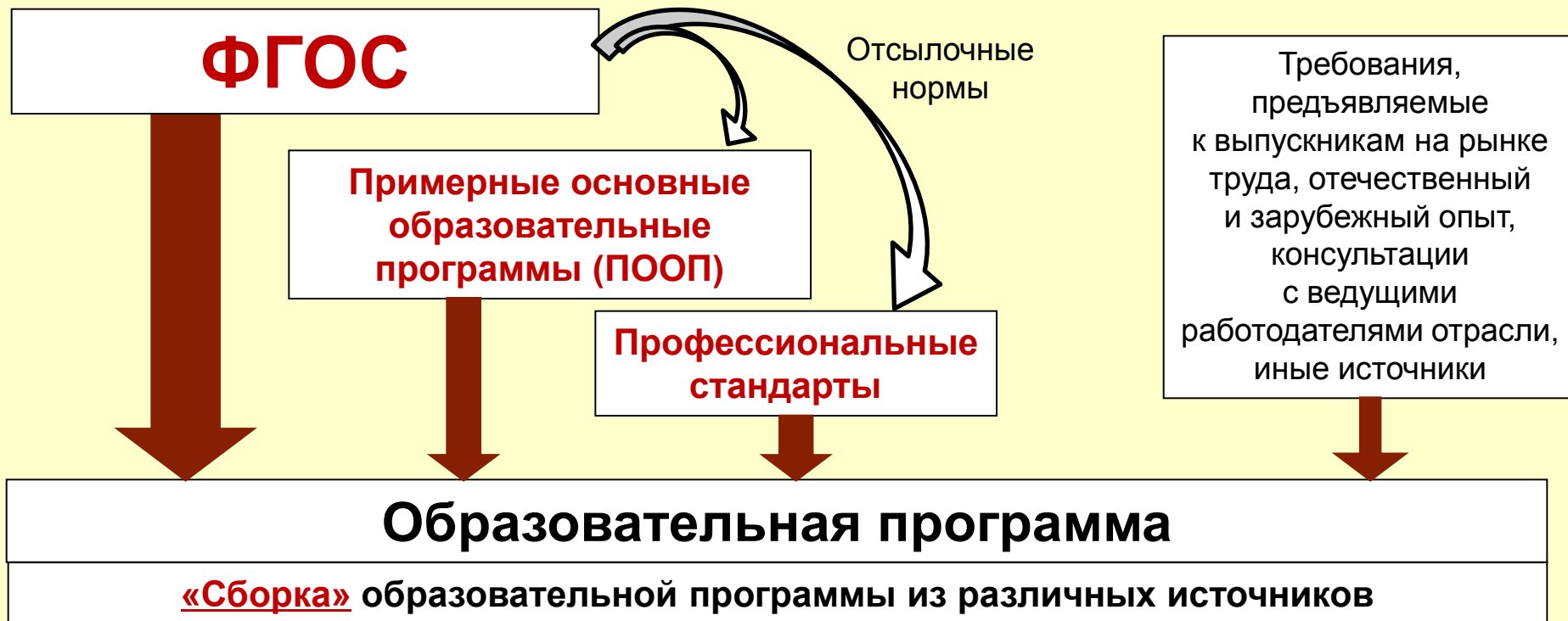

«Сборка» образовательной программы.

Компетенции

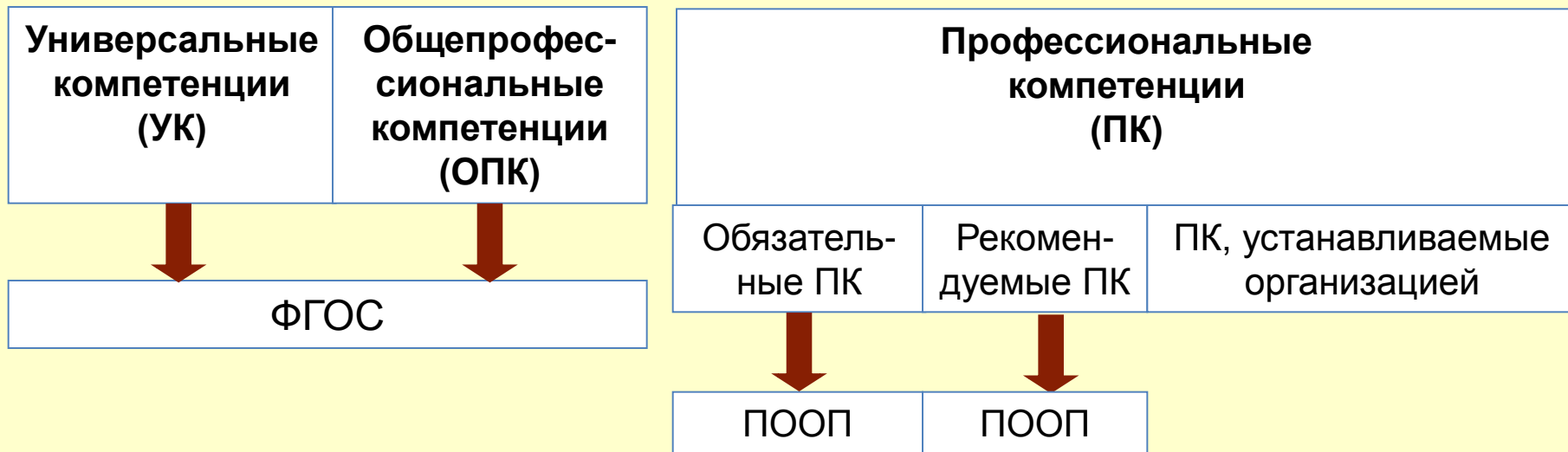

«Сборка» образовательной программы.

Компетенции

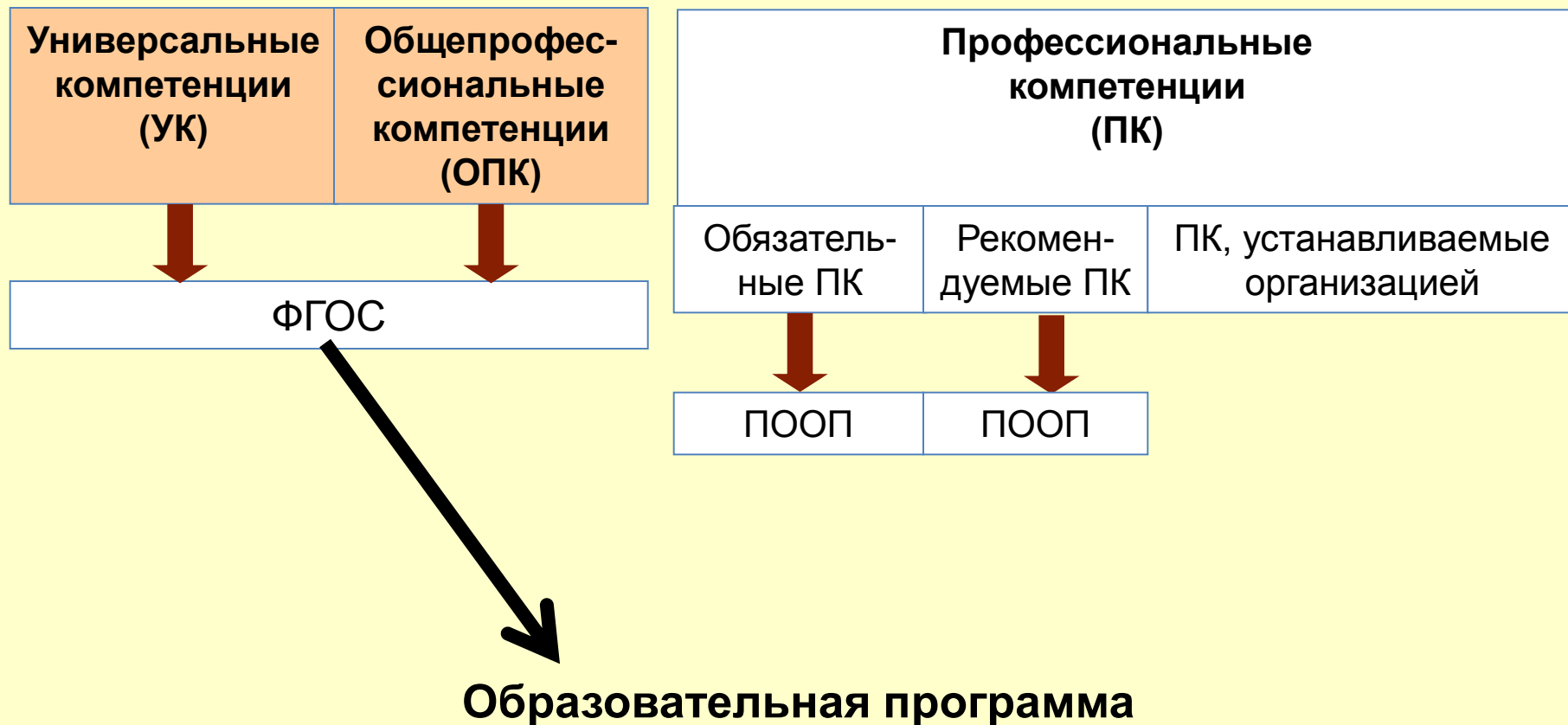

«Сборка» образовательной программы.

Компетенции

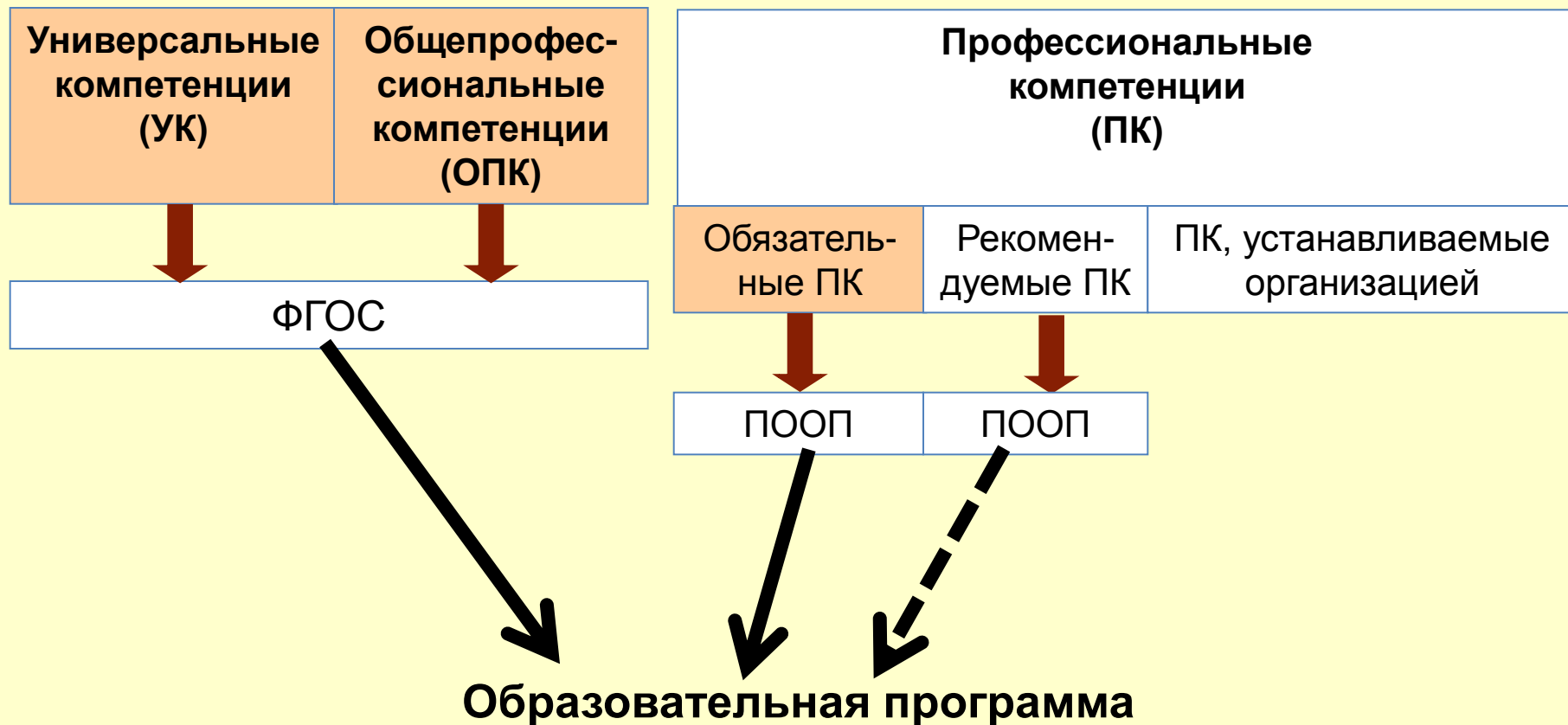

«Сборка» образовательной программы.

Компетенции

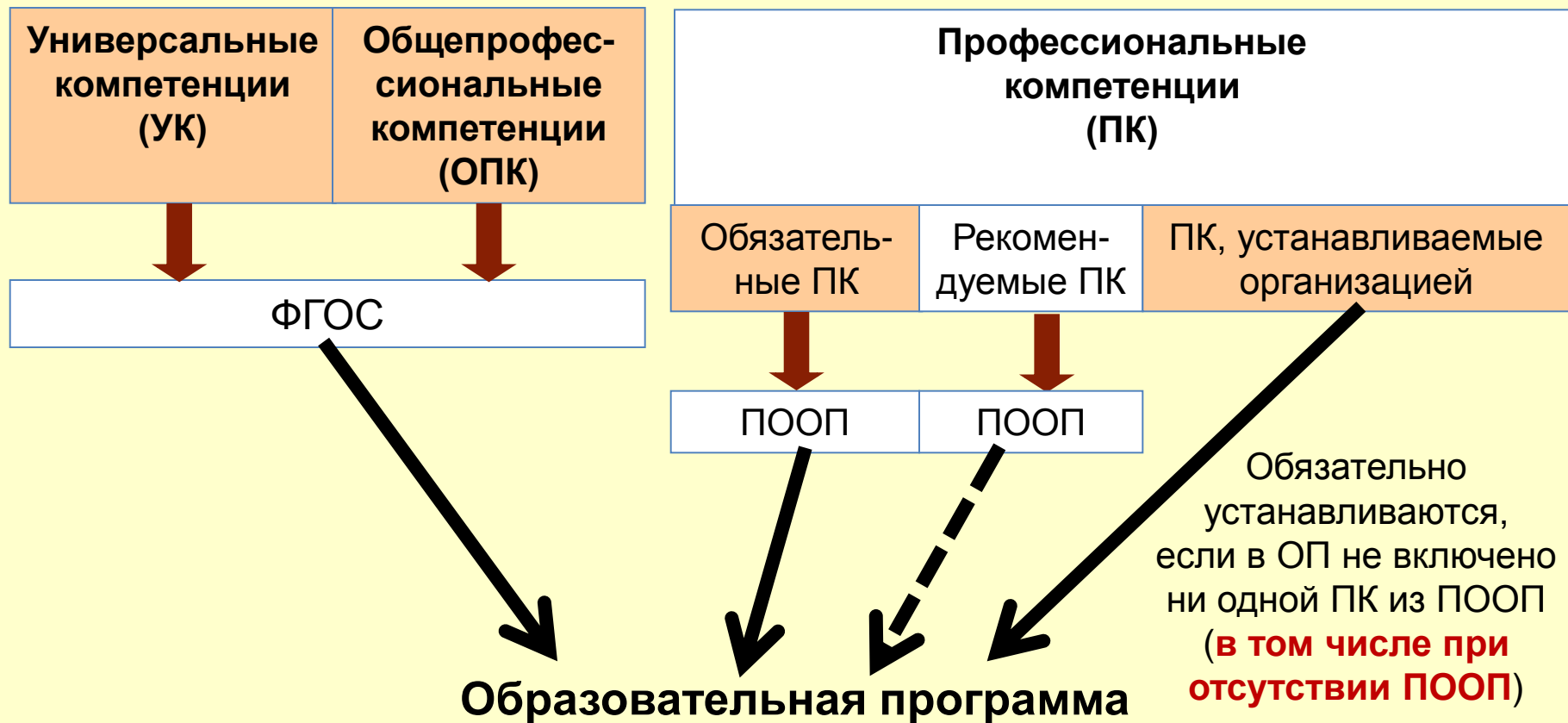

«Сборка» образовательной программы.

Как определять профессиональные компетенции при отсутствии ПООП?



«Сборка» образовательной программы.

Как определять профессиональные компетенции при отсутствии ПООП?



Задача – обеспечить соответствие ПК проф. стандарту (стандартам)

Профессиональные компетенции

«Сборка» образовательной программы.

Как определять профессиональные компетенции при отсутствии ПООП?



Задача – обеспечить соответствие ПК проф. стандарту (стандартам)

Профессиональные компетенции

**ПК, которые были установлены ранее,
в том числе в соответствии с ФГОС 3, ФГОС 3+**

**«Сборка» образовательной программы.
Как определять профессиональные
компетенции при отсутствии ПООП?**



**Задача – обеспечить
соответствие ПК проф.
стандарту (стандартам)**

Профессиональные компетенции

ПК, которые были установлены ранее, в том числе в соответствии с ФГОС 3, ФГОС 3+		
частично трансформиро- вались в ОПК	полностью коррелируют с проф. тандартами	не полностью коррелируют с проф. стандартами

**«Сборка» образовательной программы.
Как определять профессиональные компетенции при отсутствии ПООП?**



Задача – обеспечить соответствие ПК проф. стандарту (стандартам)

Профессиональные компетенции

ПК, которые были установлены ранее, в том числе в соответствии с ФГОС 3, ФГОС 3+		
частично трансформировались в ОПК	полностью коррелируют с проф. стандартами	не полностью коррелируют с проф. стандартами

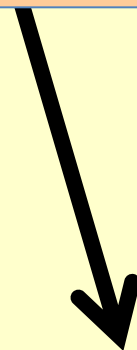

Образовательная программа

**«Сборка» образовательной программы.
Как определять профессиональные компетенции при отсутствии ПООП?**



Задача – обеспечить соответствие ПК проф. стандарту (стандартам)

Профессиональные компетенции

ПК, которые были установлены ранее, в том числе в соответствии с ФГОС 3, ФГОС 3+		
частично трансформировались в ОПК	полностью коррелируют с проф. стандартами	не полностью коррелируют с проф. стандартами

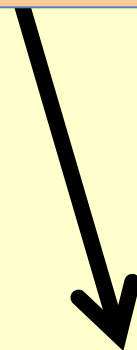

Приведение в соответствие с проф. стандартами



Образовательная программа

«Сборка» образовательной программы. Как определять профессиональные компетенции при отсутствии ПООП?



Задача – обеспечить соответствие ПК проф. стандарту (стандартам)

Профессиональные компетенции

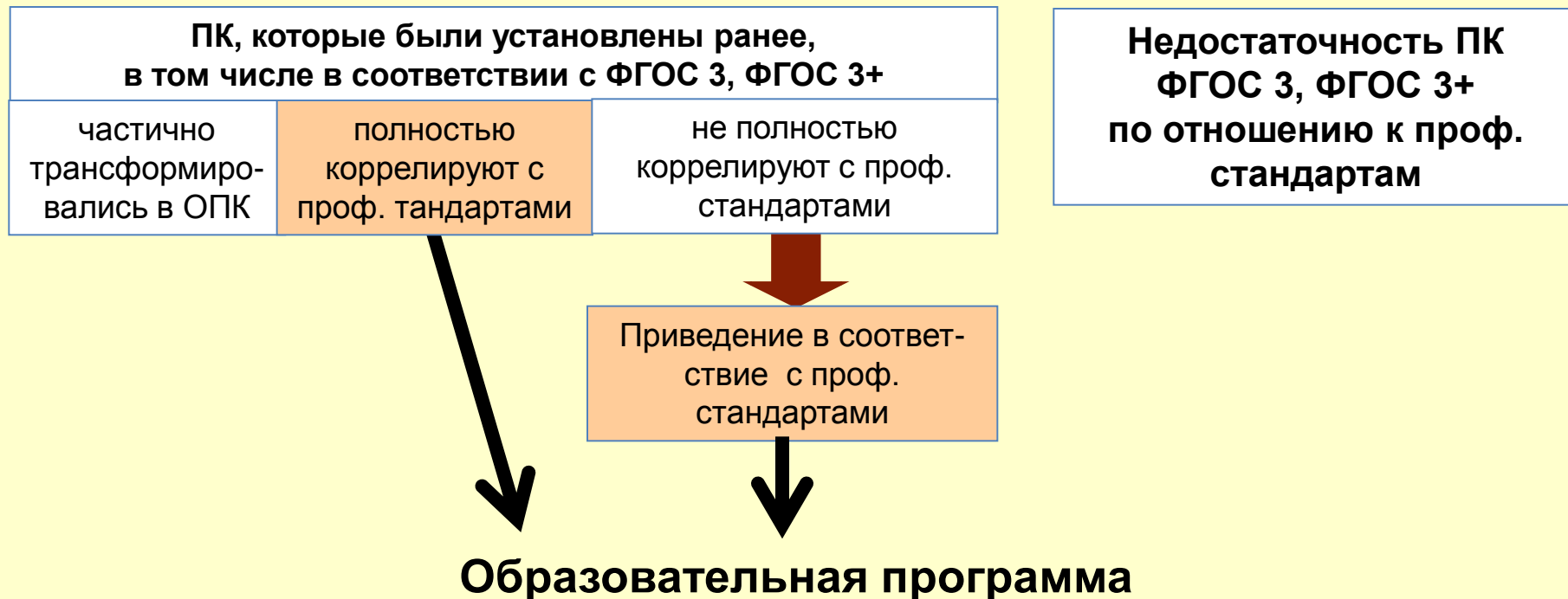

«Сборка» образовательной программы. Как определять профессиональные компетенции при отсутствии ПООП?



Задача – обеспечить соответствие ПК проф. стандарту (стандартам)

Профессиональные компетенции

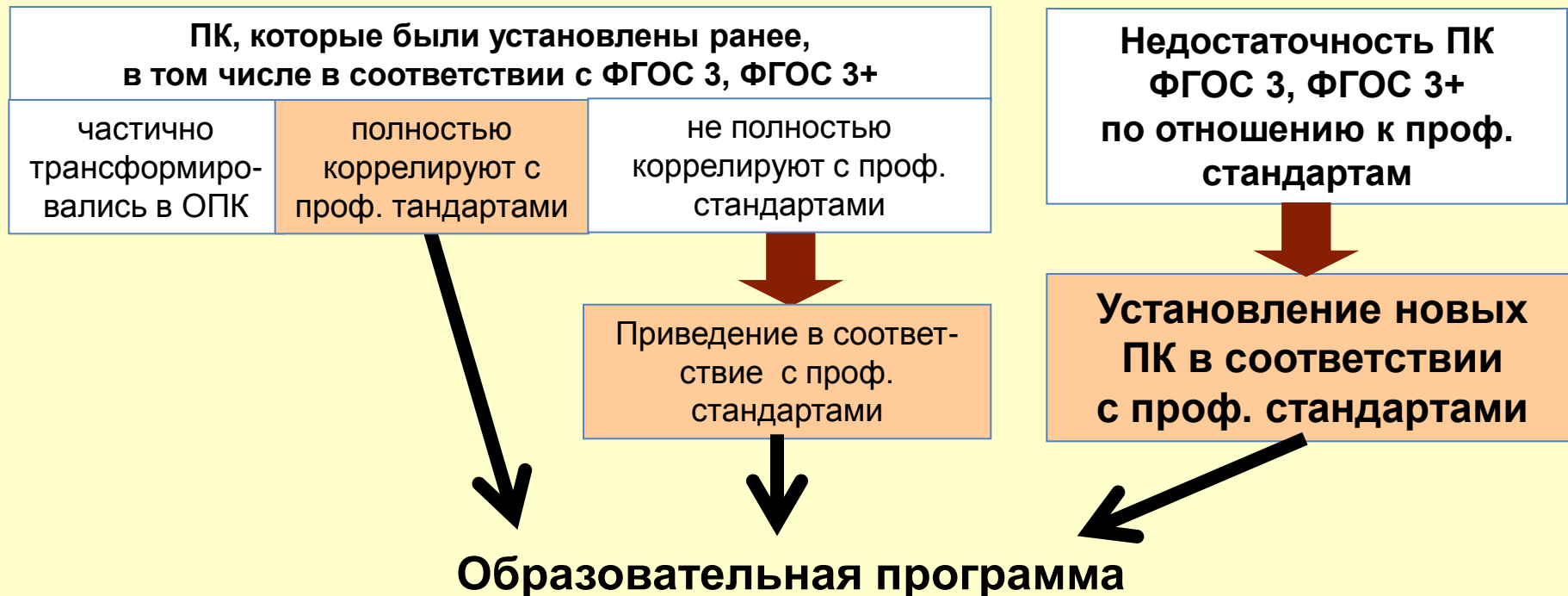

«Сборка» образовательной программы.

Профессиональный стандарт – на что обратить внимание?

**Федеральный государственный образовательный стандарт
высшего образования - бакалавриат
по направлению подготовки 08.03.01 Строительство
(приказ Минобрнауки России от 31.05.2017 N 481)**



**Профессиональный стандарт
«Организатор строительного производства»
(приказ Минтруда России от 26 июня 2017 г. N 516н)**

**На примере трудовой функции «Оперативное управление
строительными работами на объекте капитального строительства»
(уровень (подуровень) квалификации – 6)**

«Сборка» образовательной программы.

Профессиональный стандарт – на что обратить внимание?

На примере трудовой функции «**Оперативное управление строительными работами на объекте капитального строительства**»
(уровень (подуровень) квалификации – 6)

Трудовые действия

Оперативное планирование и контроль выполнения строительных работ и производственных заданий ...строительства

Распределение производственных заданий между участками мастеров, бригадами и отдельными работниками ...

Контроль соблюдения технологии производства строительных работ

Разработка, планирование и контроль выполнения оперативных мер, направленных на исправление дефектов ...

Ведение текущей и исполнительной документации по выполняемым видам строительных работ

Необходимые умения

Разрабатывать и контролировать выполнение календарных планов и графиков производства строительных работ

Определять виды и сложность, рассчитывать объемы строительных работ и производственных заданий в соответствии с имеющимися материально-техническими ресурсами, специализацией подрядных организаций ...

Определять соответствие технологии и результатов осуществляемых видов строительных работ проектной документации, нормативным техническим документам, техническим условиям, технологическим картам, картам ...

Осуществлять документальное сопровождение производства строительных работ (журналы производства работ, таблицы учета рабочего времени, акты выполненных работ)

Необходимые знания

Требования технических документов к организации производства строительных работ на объекте капитального строительства

.....

«Сборка» образовательной программы. Индикаторы достижения компетенций

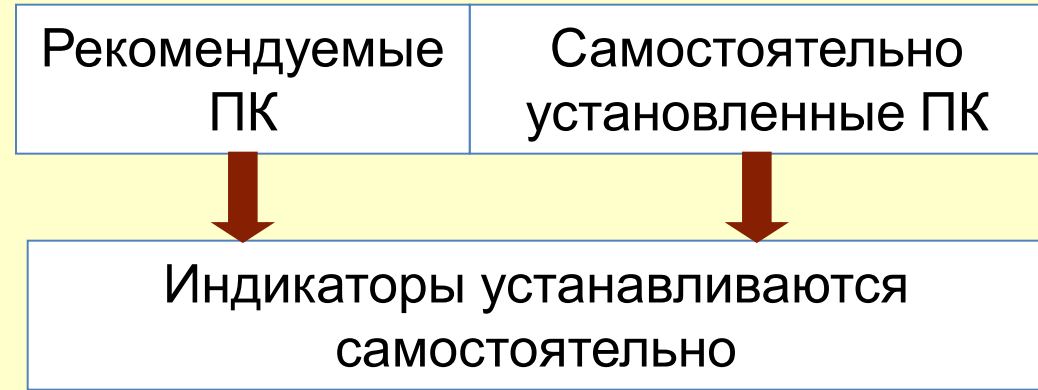
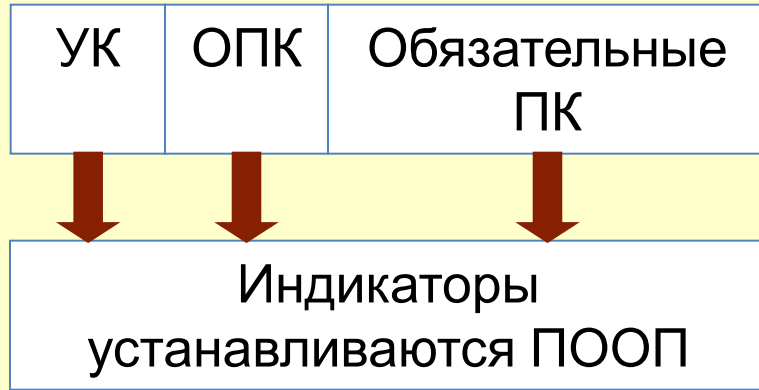

«Сборка» образовательной программы.

Индикаторы достижения компетенций

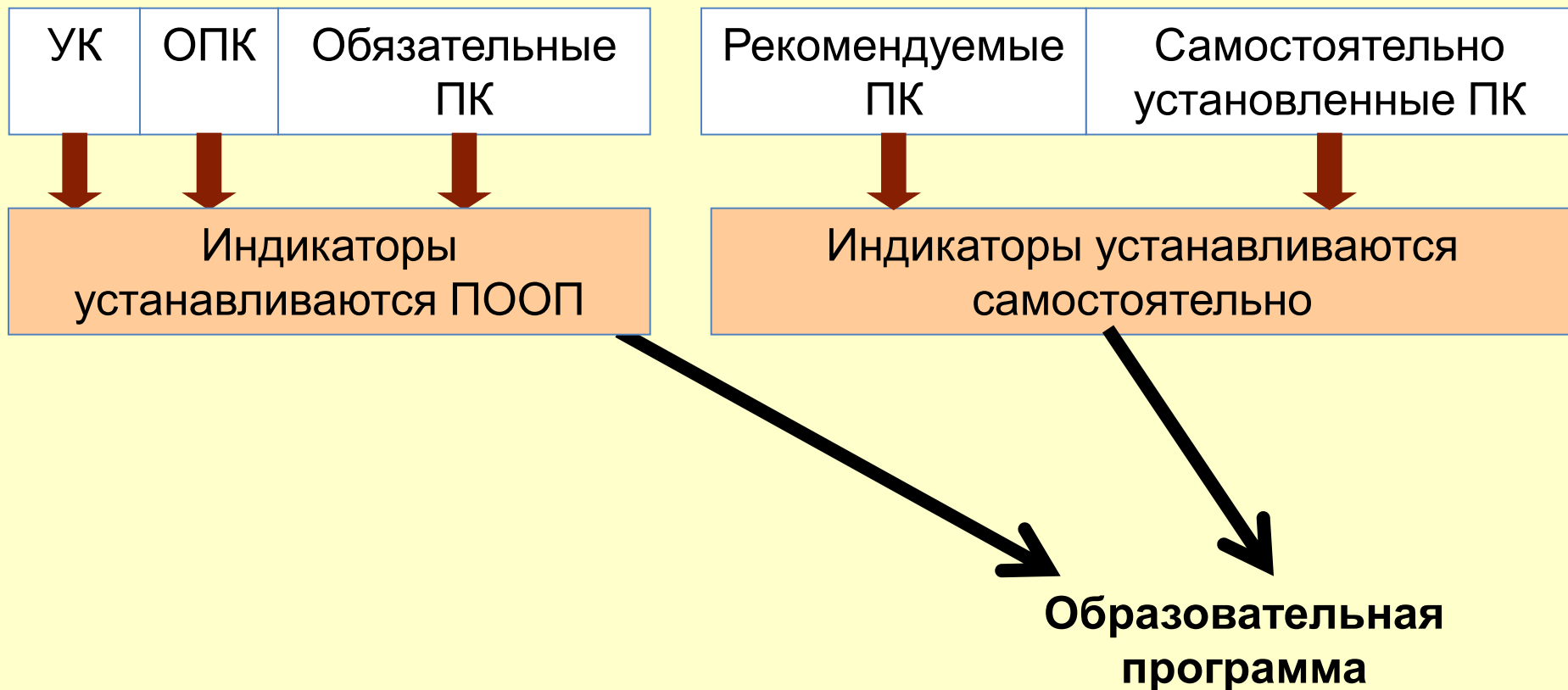

«Сборка» образовательной программы. Индикаторы достижения компетенций

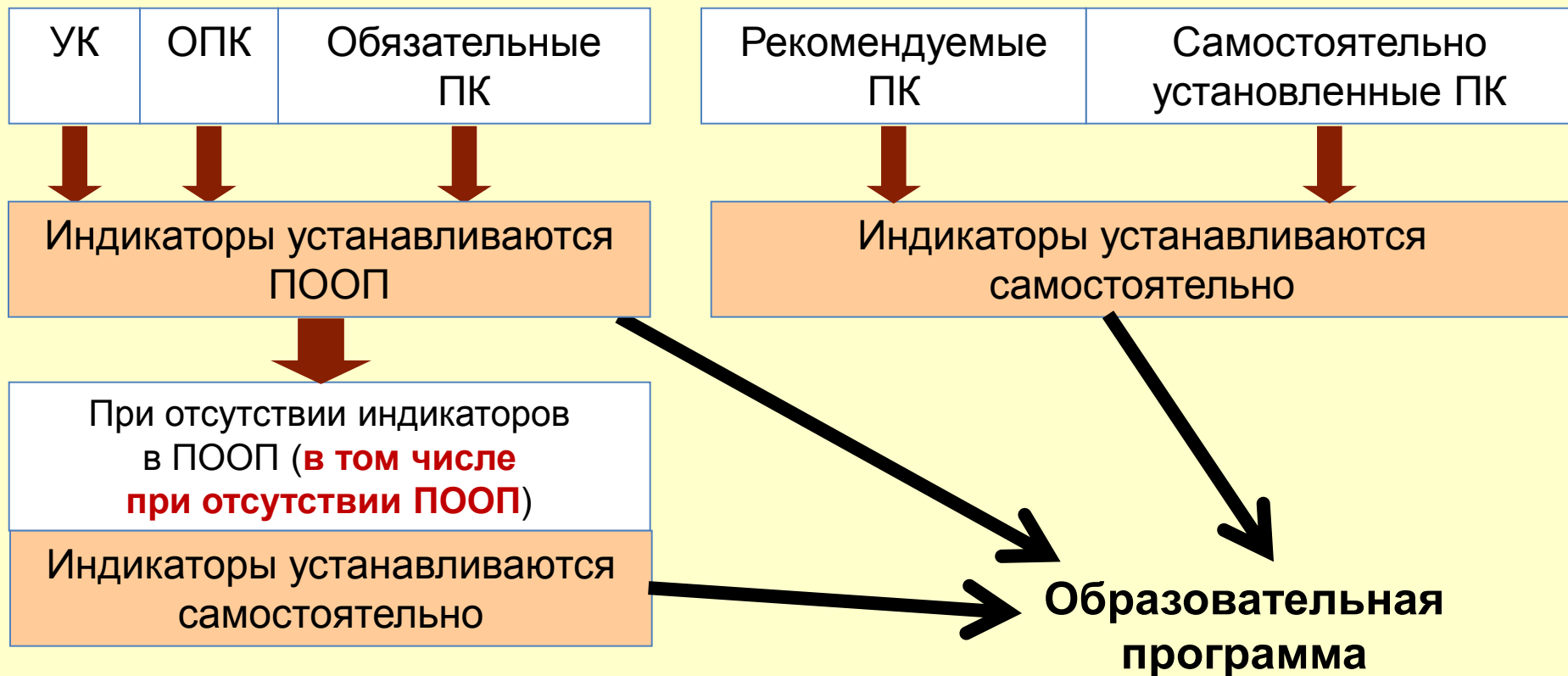

«Сборка» образовательной программы. Индикаторы достижения компетенций

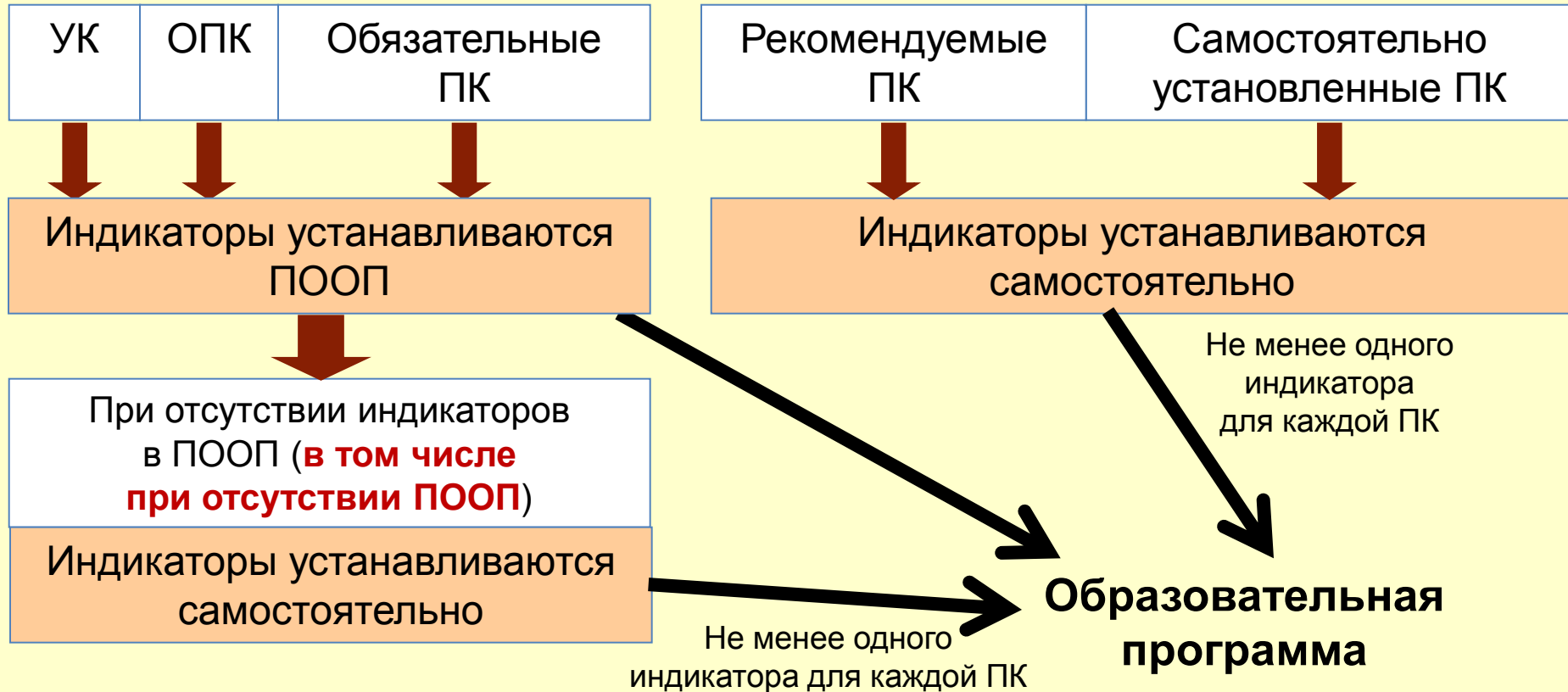

«Сборка» образовательной программы.

Блок 1 «Дисциплины (модули)»

ФГОС

Программа бакалавриата должна обеспечивать реализацию дисциплин (модулей) по философии, истории (истории России, всеобщей истории), иностранному языку, безопасности жизнедеятельности в рамках Блока 1 "Дисциплины (модули)"

«Сборка» образовательной программы.

Блок 1 «Дисциплины (модули)»

ФГОС

Программа бакалавриата должна обеспечивать реализацию дисциплин (модулей) по философии, истории (истории России, всеобщей истории), иностранному языку, безопасности жизнедеятельности в рамках Блока 1 "Дисциплины (модули)"



Дисциплины (модули), которые **обеспечивают изучение** философии, истории (истории России, всеобщей истории), иностранного языка, безопасности жизнедеятельности



Образовательная программа

«Сборка» образовательной программы.

Блок 2 «Практика»

ФГОС

Один или несколько
типов учебной и один
или несколько типов
производственной практики

ПООП
(рекомендуемые
типы практики)

Типы практики,
устанавливаемые
организацией

«Сборка» образовательной программы.

Блок 2 «Практика»

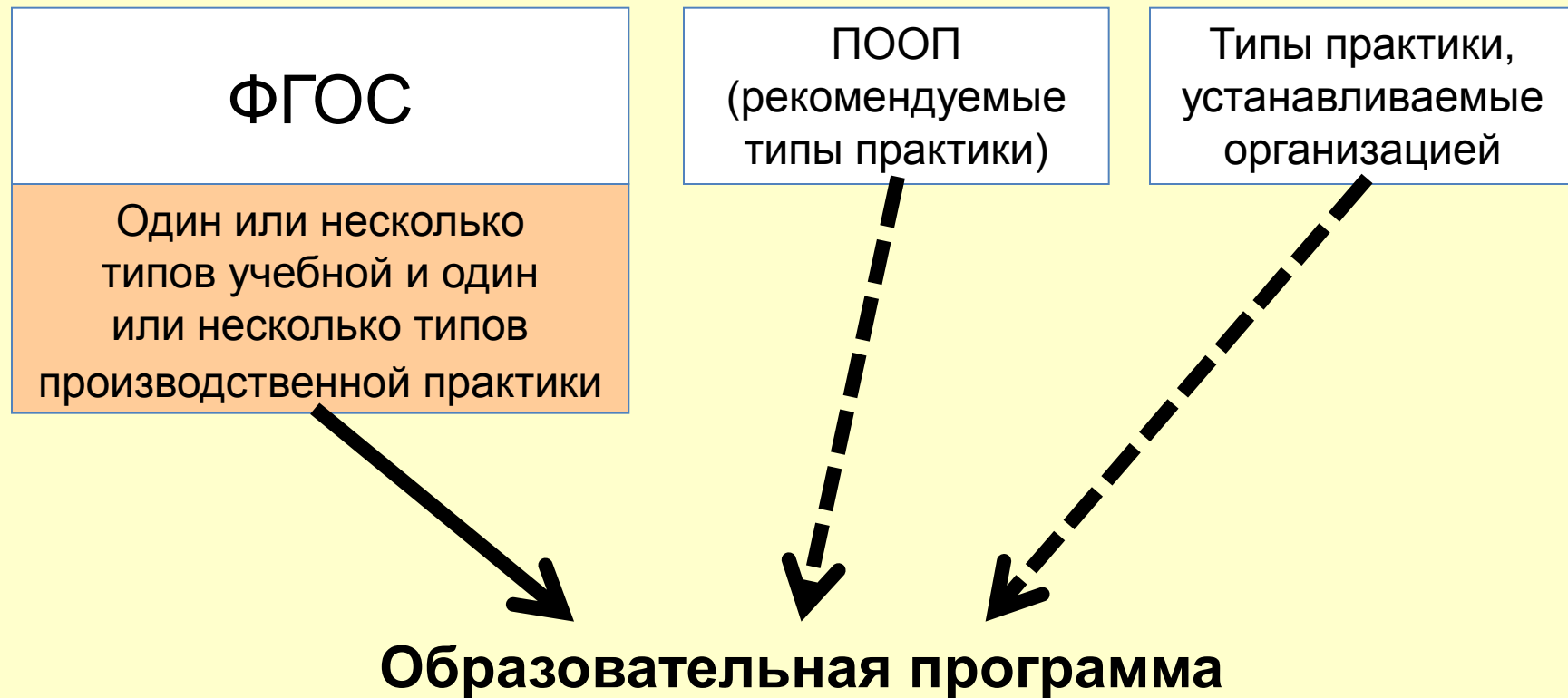

ФГОС ВО 3++: новые требования к образовательным программам

1. Общие положения
 2. Направленность (профиль) образовательной программы
 3. Компетенции, формируемые у обучающихся
 4. Как работать с профессиональными стандартами
 5. Индикаторы достижения компетенций
 6. Структура образовательной программы
 7. Требования к условиям реализации образовательной программы
 -
 8. «Сборка» образовательной программы из различных источников
- 

Спасибо за внимание!

Желаю успехов в работе!