

Министерство науки и высшего образования Российской Федерации

Федеральное государственное бюджетное
образовательное учреждение высшего образования
«Комсомольский-на-Амуре государственный университет»

Работа выполнена в СКБ «Машиностроение»

СОГЛАСОВАНО

Начальник отдела ОНиПКРС
Е.М. Димитриади

(подпись)

« 20 » 02 2023 г.

Декан РМХТ
П.А. Саблин

(подпись)

« 20 » 02 2023 г.

УТВЕРЖДАЮ

Проректор по научной работе
А.В. Космынин

(подпись)

« 21 » 02 2023 г.

«Комплект спец. заглушек»

Комплект конструкторской / проектной документации

Руководитель СКБ

Н.О. Плетнев 20.02.2023
(подпись, дата)

Н.О. Плетнев

Комсомольск-на-Амуре 2023

Карточка проекта

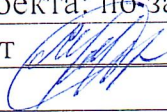
Название	Комплект спец. заглушек
Тип проекта	Тип проекта: по заказу предприятий
Исполнители	Студент  М.К. Полковникова – 9МАб-1
Дисциплина	
Срок реализации	2022-2023

✓ Ra 6,3 (✓)

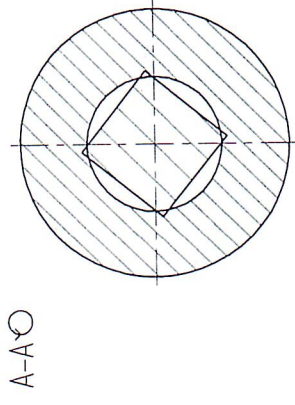
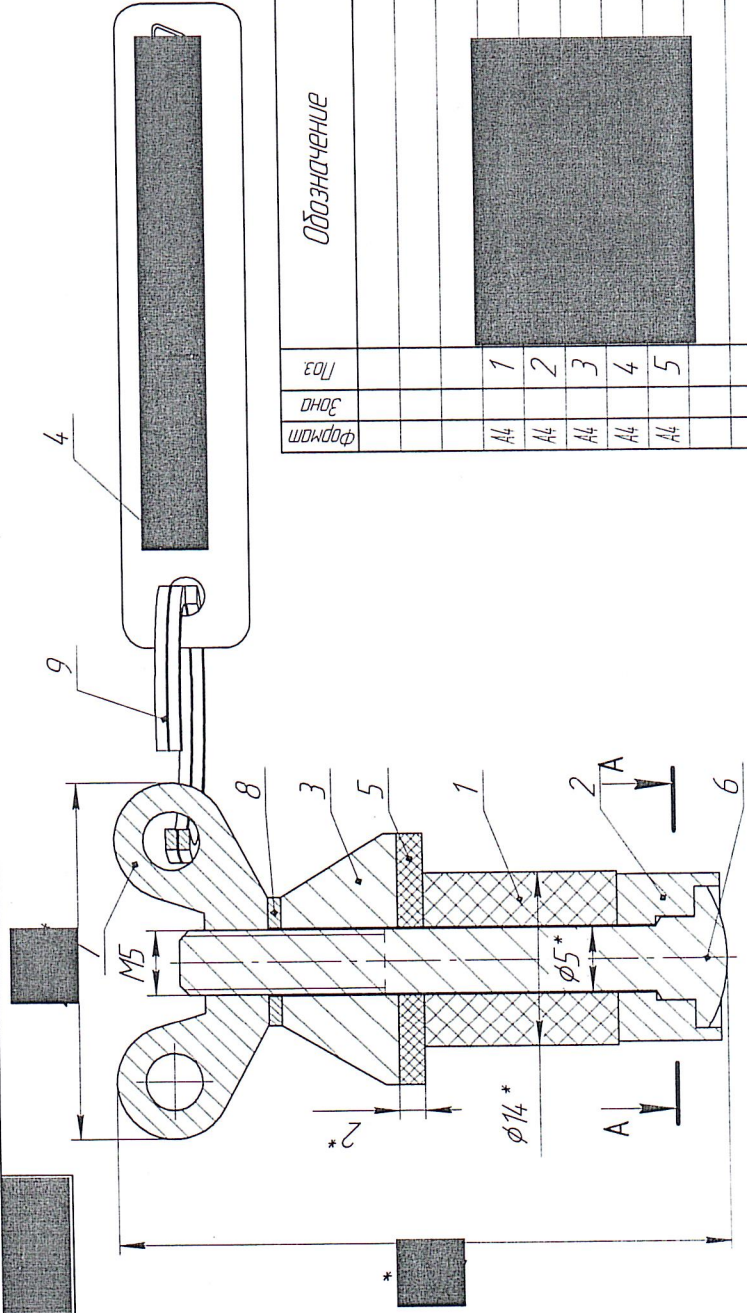

- 1 * размеры для справок.
- 2 Неуказанные предельные отклонения по ОСТ 100022-80.
- 3 Дет. поз. 3 клеить к дет. поз. 5 клеем 88 - НП ТУ 38.105540-85.

Формат	Экз.	Лист	Обозначение	Наименование	Кол.	Примечание
А4		1		Втулка	1	
А4		2		Шайба	1	
А4		3		Шайба	1	
А4		4		Бирка	1	
А4		5		Пакладка	1	
			<i>Стандартные изделия</i>			
		6		Болт М5х40 ГОСТ 7802-81	1	
		7		Гайка 2М5-5Н6Н ГОСТ 3032-76	1	
		8		Шайба А.5.37 ГОСТ 11371-78	1	
		9		Кольцо пружинное арт.8501	1	20х14
				<i>Материалы</i>		
		10		Клей 88 НП	1	

Заглушка
Сборочный чертёж

Лист	Листов	Масса	Масштаб
	1	0,04	4:1

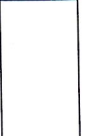

Копировал

Формат А3

Инд. № подл.	Лист в дата	Взам. инв. №	Инд. № дучл.	Лист в дата
Лист примен.				

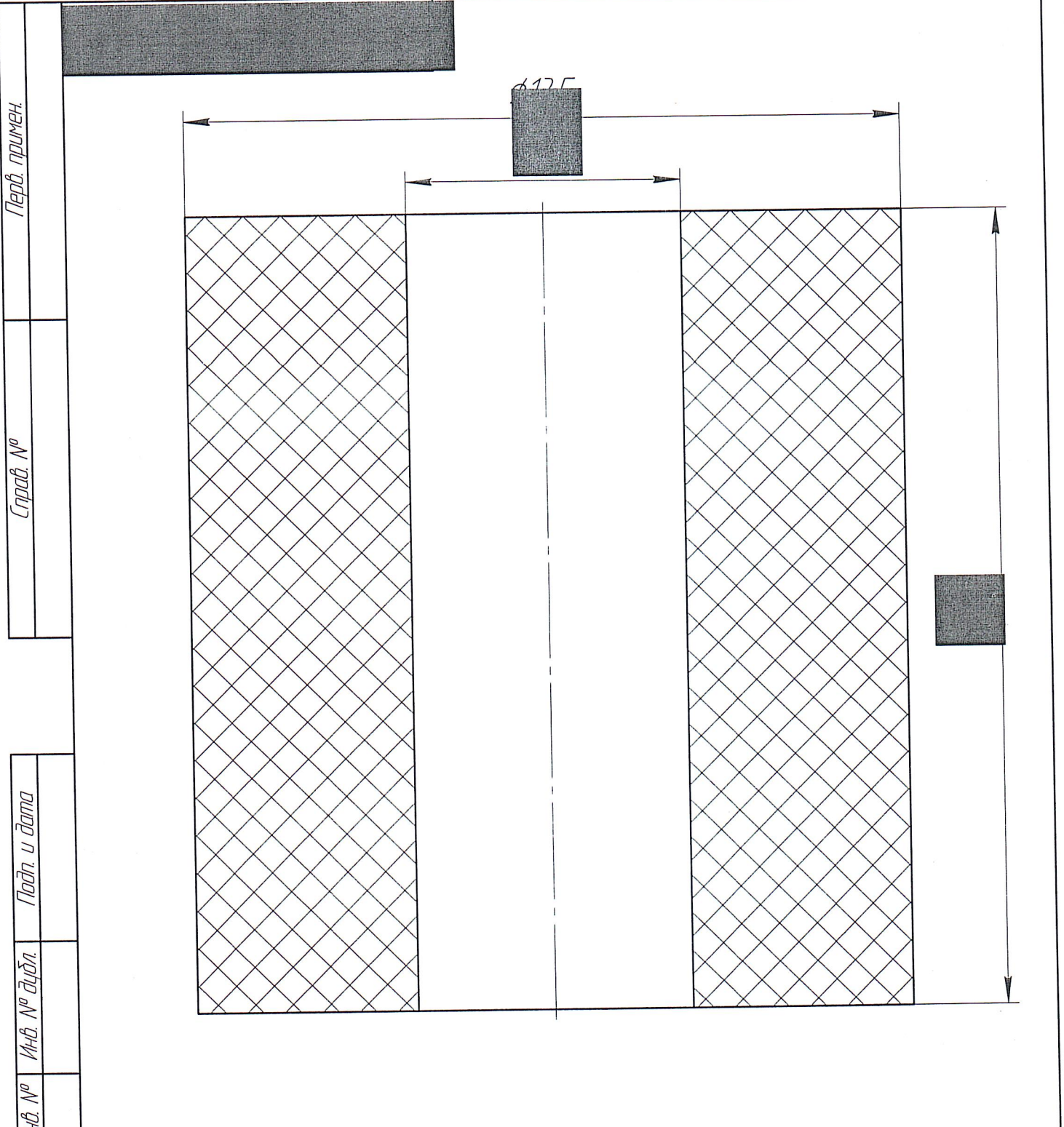

1 Способ получения формы - вулканизация.

Изм.	Лист	№ докум.	Подп.	Дата	[Redacted]	Лит.	Масса	Масштаб
							0,01	10:1
Разраб.		Полковникова				Лист	Листов	1
Проб.		Путинцев						
Т.контр.								
Н.контр.		Якубов						
Утв.		Савченко			3063-Н ТУ 38 0051166-2015	Формат А4		

Перв. примен.

Справ. №

Подп. и дата

Инв. № дубл.

Взам. инв. №

Подп. и дата

Инв. № подл.

$\sqrt{Ra\ 3,2\ (\checkmark)}$

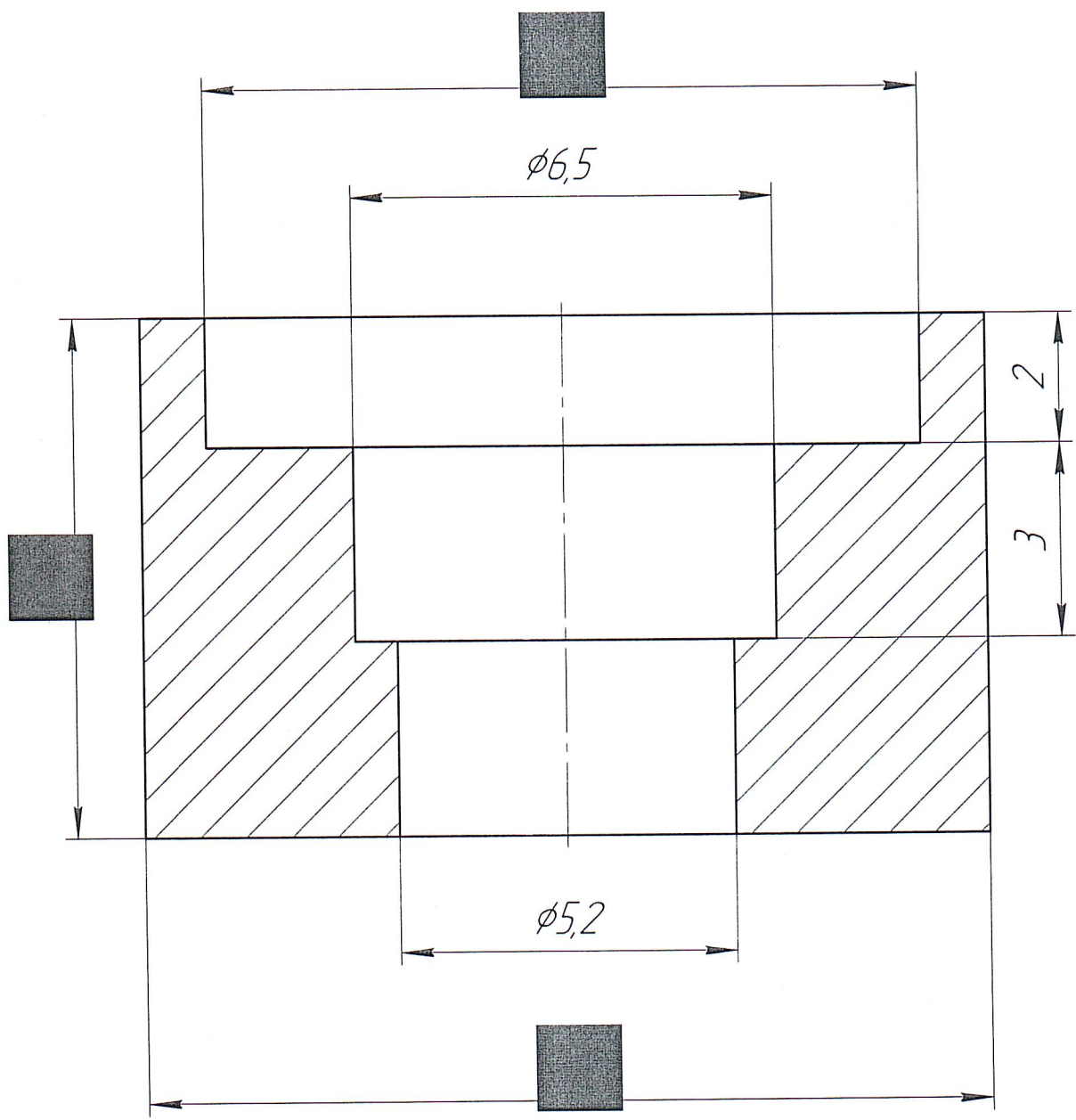

- 1 Неуказанные предельные отклонения размеров по ОСТ 1.00022-80.
- 2 Острые кромки притупить.
- 3 Покрытие Ан. Окс. красный.

Перв. примен.	Справ. №	Подп. и дата	Инв. № дцкл.	Взам. инв. №	Подп. и дата	Инв. № подл.
---------------	----------	--------------	--------------	--------------	--------------	--------------

Изм.	Лист	№ докум.	Подп.	Дата
Разраб.		Полковникова		
Пров.		Путинцев		
Т.контр.				
Н.контр.		Якубов		
Утв.		Савченко		

Шаўда		
Лит.	Масса	Масштаб
	0	10:1
Лист	Листов	1
Д16 ГОСТ 4784-97		
М К Б		

$\sqrt{Ra\ 3,2\ (\checkmark)}$

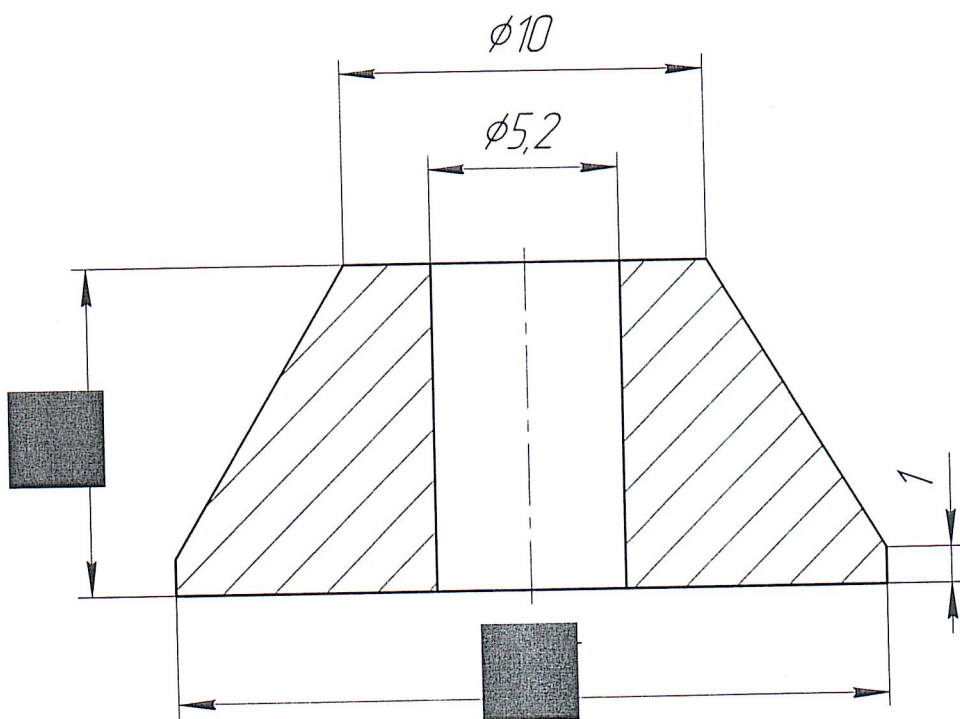

- 1 Неуказанные предельные отклонения размеров по ОСТ 1.00022-80.
- 2 Острые кромки притупить.
- 3 Покрытие Ан. Окс. красный.

Перв. примен.

Справ. №

Подп. и дата

Инв. № дубл.

Взам. инв. №

Подп. и дата

Инв. № подл.

Изм.	Лист	№ докум.	Подп.	Дата
Разраб.		Полковникова		
Пров.		Путинцев		
Т.контр.				
Н.контр.		Якубов		
Утв.		Савченко		

Шаўда

Д16 ГОСТ 4784-97

Лит.	Масса	Масштаб
	0	5:1
Лист		Листов 1

М К Б

Копировал

Формат А4

Перв. примен.

Справ. №

Подп. и дата

Инд. № дробл.

Взам. инв. №

Подп. и дата

Инд. № подл.

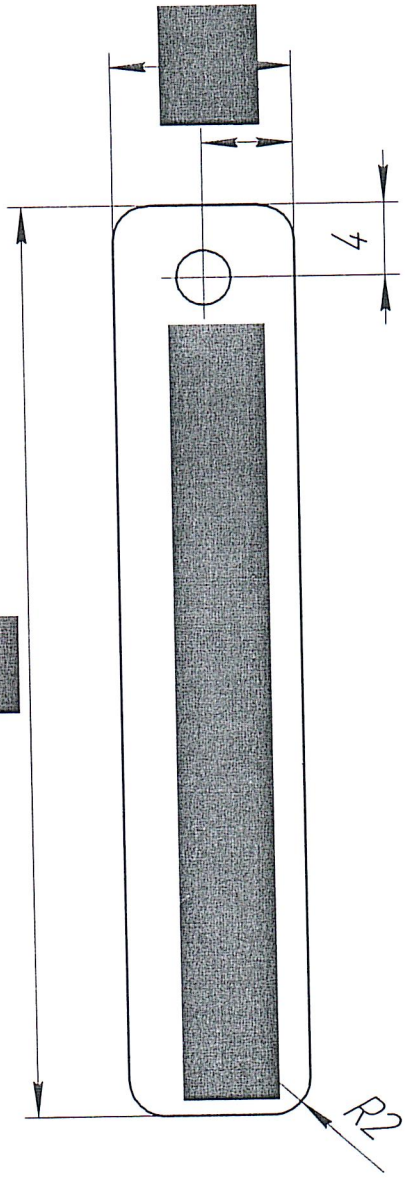

S=1

- 1 Маркировать
- 2 Острые кромки притупить.

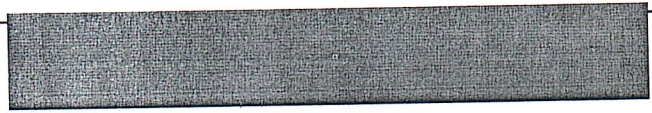

Изм.	Лист	№ докум.	Подп.	Дата
Разраб.		Полковникова		
Пров.		Путинцев		
Т.контр.				
Н.контр.		Якубов		
Утв.		Савченко		

Бирка

АМ22 ГОСТ 4784-97

Лит.	Масса	Масштаб
	0	2,5:1
Лист	Листов	1

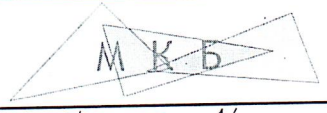

Перв. примен.
Стр. №

Подп. и дата
Инд. № дробл.
Взам. инв. №

Подп. и дата
Инд. № подл.

Изм.	Лист	№ докум.	Подп.	Дата
Разраб.		Полковникова		
Пров.		Путинцев		
Т.контр.				
Н.контр.		Якубов		
Утв.		Савченко		

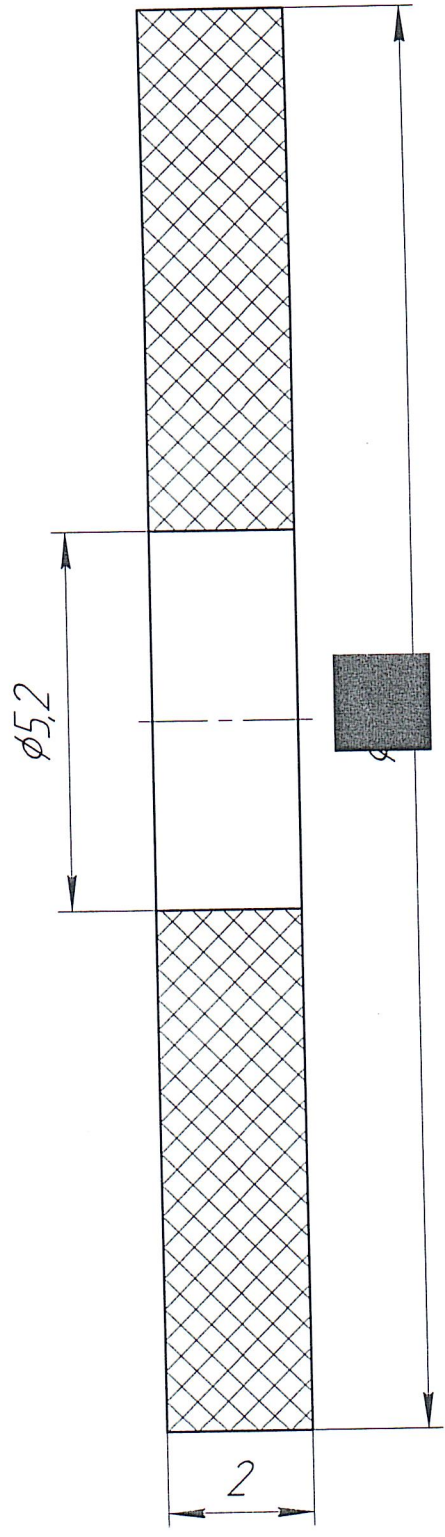

Прокладка

Резина ГОСТ 7338-90

Лит.	Масса	Масштаб
	0	10:1
Лист	Листов 1	

М К Б

Формат А4

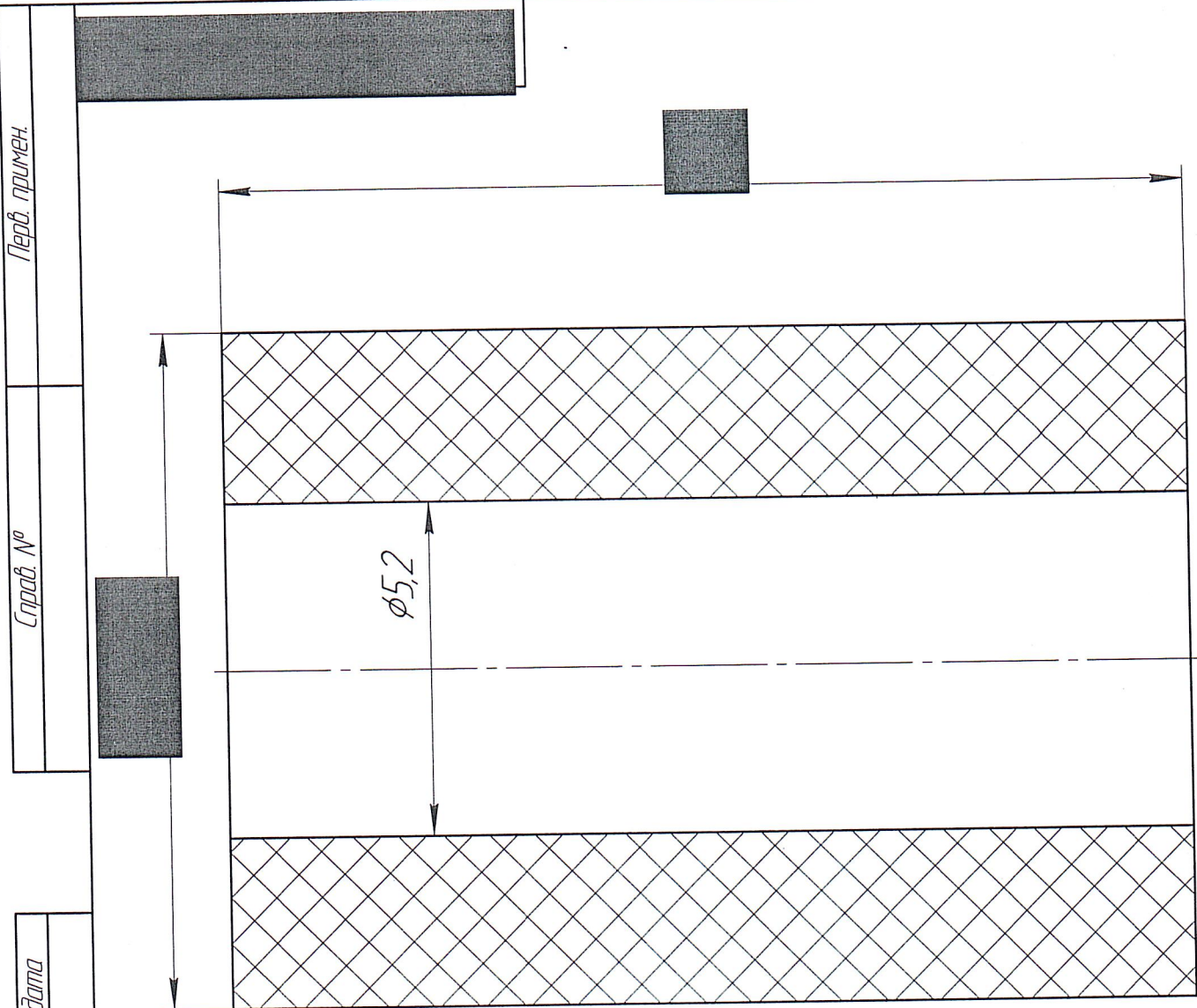

Перв. примен.
Стр. №

Подп. и дата
Инв. № дробл.
Взам. инв. №
Подп. и дата
Инв. № подл.

1 Способ получения формы – вулканизация.

Изм.	Лист	№ докум.	Подп.	Дата
Разраб.		Полковникова		
Проб.		Путинцев		
Т.контр.				
Н.контр.		Якубов		
Утв.		Савченко		



Втулка

3063-Н ТУ 38 0051166-2015

Лит.	Масса	Масштаб
	0	10:1
Лист	Листов	1



Перв. примен.

Справ. №

Подп. и дата

Изм. № докл.

Взам. инв. №

Подп. и дата

Изм. № подл.

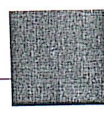
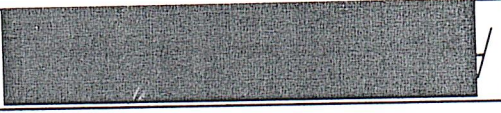

$\sqrt{Ra\ 3,2\ (\checkmark)}$

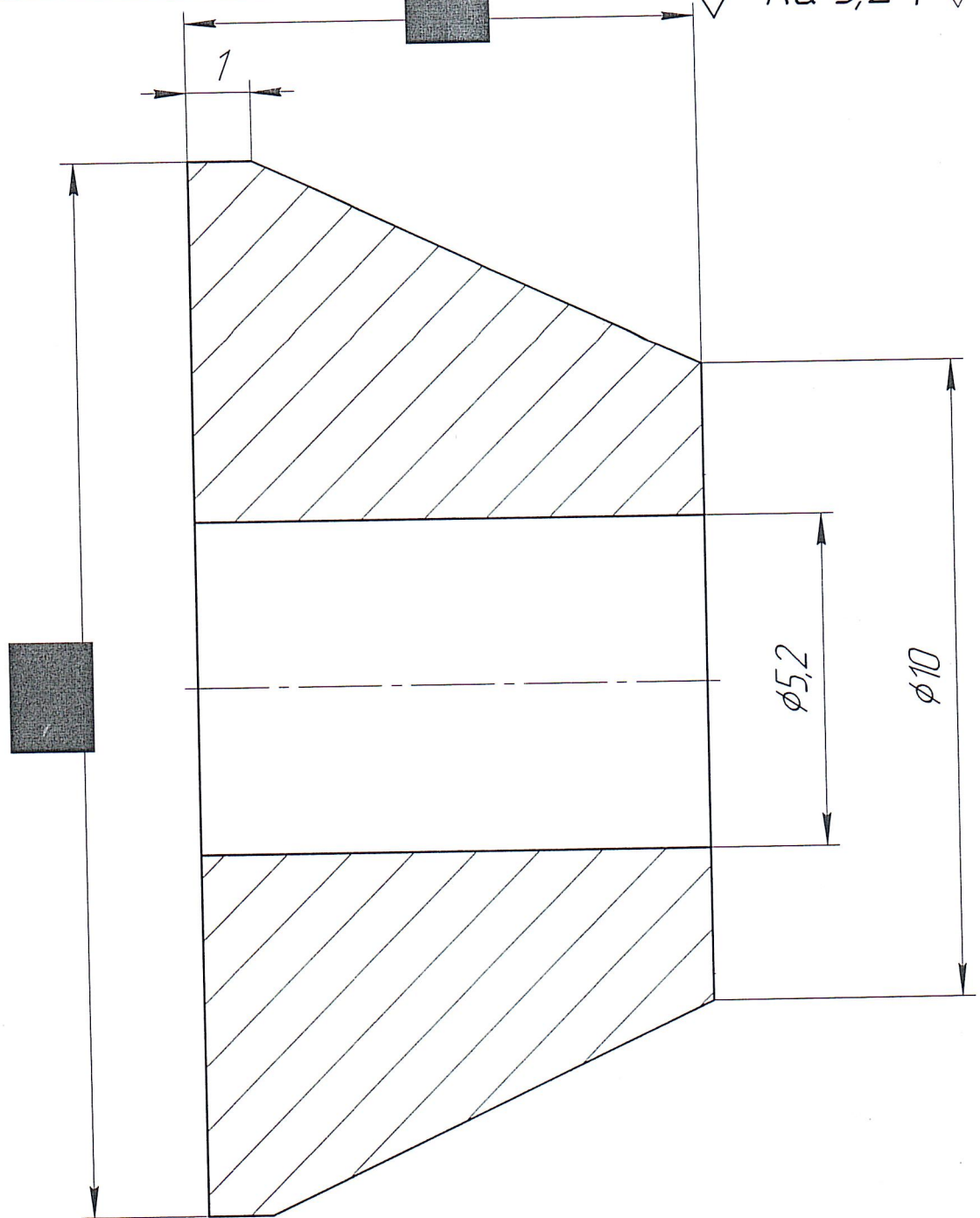

- 1 Неуказанные предельные отклонения размеров по ОСТ 1.00022-80.
- 2 Острые кромки притупить.
- 3 Покрытие Ан. Окс. красный.



Изм.	Лист	№ докум.	Подп.	Дата
Разраб.		Полковникова		
Пров.		Путинцев		
Т.контр.				
Н.контр.		Якубов		
Утв.		Савченко		

Шаїда

Д16 ГОСТ 4784-97

Лит.	Масса	Масштаб
	0	10:1
Лист	Листов	1



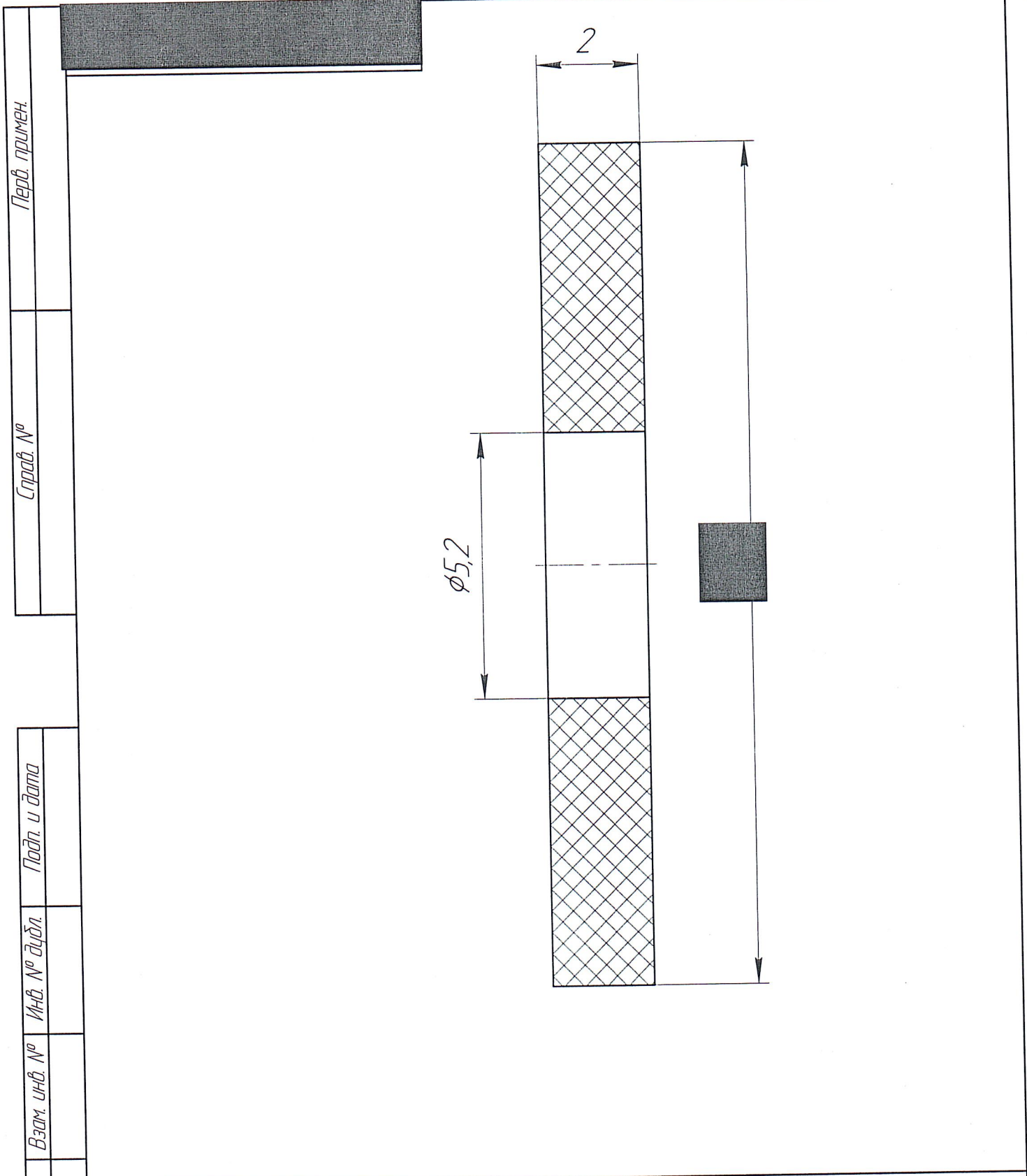

Изм.	Лист	№ докум.	Подп.	Дата	<div style="text-align: center;"> <h1>Прокладка</h1> <h2>Резина ГОСТ 7338-90</h2> </div>	Лит.	Масса	Масштаб
Разраб.	Полковникова						0	10:1
Проб.	Путинцев					Лист	Листов	1
Т.контр.								
Н.контр.	Якубов							
Утв.	Савченко							

Перв. примен.				
Справ. №				
Подп. и дата				
Инв. № дубл.				
Взам. инв. №				
Подп. и дата				
Инв. № подл.				

Перв. примен.
Справ. №

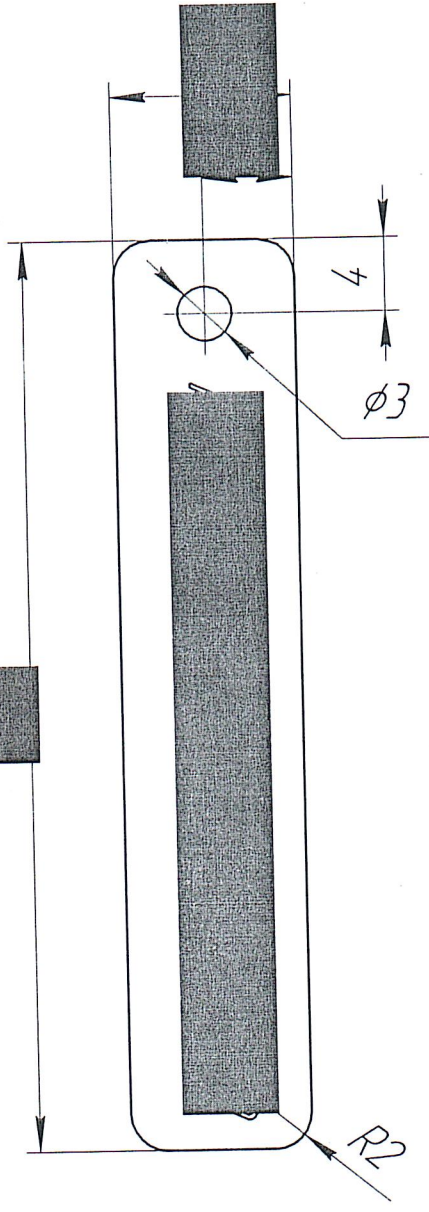

S=1

Подп. и дата
Инв. № дубл.
Взам. инв. №
Инв. № подл.

- 1 Маркировать
- 2 Острые кромки притупить.

[Redacted area]

Подп. и дата				
Инв. № подл.				
Изм. Лист	№ докум.	Подп.	Дата	
Разраб.	Полковникова			
Пров.	Путинцев			
Т.контр.				
Н.контр.	Якубов			
Утв.	Савченко			

Бирка
AM22 ГОСТ 4784-97

Лит.	Масса	Масштаб
	0	2,5:1
Лист	Листов	1

