

Министерство науки и высшего образования Российской Федерации

Федеральное государственное бюджетное
образовательное учреждение высшего образования
«Комсомольский-на-Амуре государственный университет»

Работа выполнена в СКБ «Машиностроение»

СОГЛАСОВАНО

Начальник отдела ОНИПКРС

 Е.М. Димитриади
(подпись)

« 20 » 02 2023 г.

УТВЕРЖДАЮ

Проректор по научной работе

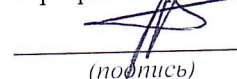
 А.В. Космынин
(подпись)

« 20 » 02 2023 г.

Декан 

П.А. Саблин
(подпись)

« 20 » 02 2023 г.

«Каркас ступеня-имитатора ДПП»

Комплект конструкторской / проектной документации

Руководитель СКБ

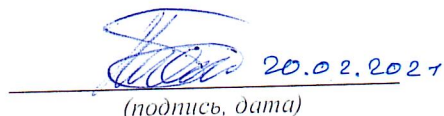
 20.02.2023
(подпись, дата)

Н.О. Плетнев

Руководитель проекта

(подпись, дата)

Н.О. Плетнев

Комсомольск-на-Амуре 2023

Карточка проекта

Название	Каркас стапеля-имитатора ДПП
Тип проекта	Тип проекта: по заказу предприятий
Исполнители	Студент <u>Бей</u> Д.В. Бей – 9ХТб-1
Дисциплина	
Срок реализации	2022-2023

СОГЛАСОВАНО

Директор Технопарка

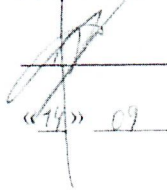
Д.Х. Ры

«19» 09 2011г.

УТВЕРЖДАЮ

Декан ФМХТ

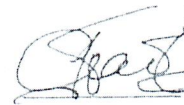
Б.А. Саблин

«14» 09 2011г.

ТЕХНИЧЕСКОЕ ЗАДАНИЕ

№F5 

Наименование Каркас ступеня-имитатора ДПП

ТЕХНИЧЕСКОЕ ЗАДАНИЕ

№ФС

Наименование Каркас ступеня-имитатора ДПП		
1. 1	Место назначения	Производственный центр Филиала ПАО "Корпорация "Иркут" "Региональные самолеты"
1. 2	Цель изготовления	Для проведения обработки механизации двери. В данном пункте дается краткое описание предмета изготовления, функций, которые он выполняет. Указывает, какую проблему решает изготовление, что ожидается от закупки. Место расположения
1. 3	Эстетическое, эргономическое и прочие требования	Цвет <u>синий</u> Покрытие <u>ЛКП</u> (ЛКП, защитный полимерный материал) Другое <u>изготовить из нержавеющей стали</u>
1. 4	Условия эксплуатации	<ul style="list-style-type: none"> ○ на улице ● в помещении Агрессивная среда _____ (гидравлическая жидкость, масла, высокое давление стет.ложка)
1. 5	Конструктивные особенности. Специальные требования. Требования по точности.	позиционирования высокой точностью. Требования, применимые к конкретному виду изготовления, особенности конфигурации предмета закупки, требования по точности позиционной обработки, точность выполнения отверстий, необходимость особой маркировки, особой тары, документов и т.д.
1. 6	Количество	<u>1 шт.</u> Комплект <u>1 шт.</u>
1. 7	Основание для закупки и срок поставки	Срок на изготовление опытного образца «__» _____ 20 __ г. Срок на изготовление промышленного образца «__» _____ 20 __ г.

Согласовано: Декан ФМХТ

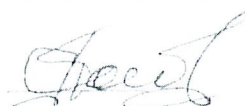

Саблин П.А.

14.09.22

A (1:20)

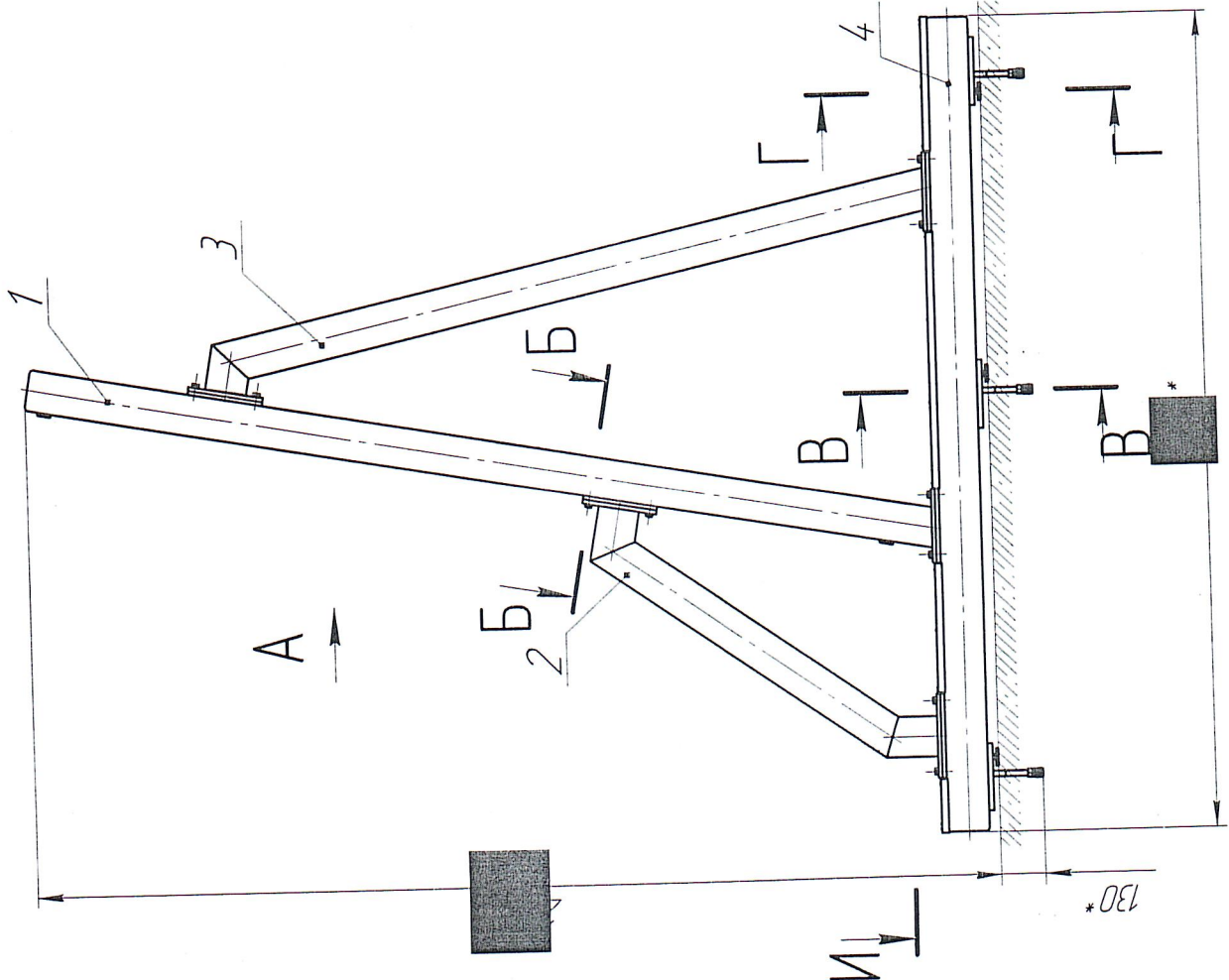
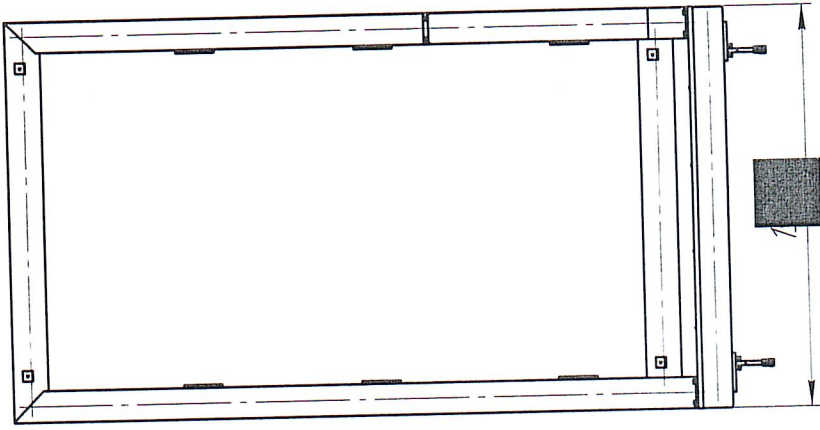

- 1 * - размеры для справок.
 2 Неуказанные предельные отклонения размеров по ГОСТ 100022-80.
 3 Момент затяжки болтовых соединений М12 - 55 Нм.
 4 Остальные технические требования по ГОСТ 151695-83.

Инд. № подл.	Подп. и дата	Взам. инд. №	Инд. № дудл.	Подп. и дата
Лерд. пружен.	Спроб. №			

Изм. Лист	№ док. Бей	№ док. Лист	Дата
Разраб. Проб.	Литинцев		
Т. констр.			
Исполн. Утв.	Якидов Сабченко		
Каркас Сборочный чертеж			
Лист	1	Листов	3
Масса	573,6	Масштаб	1:15
М. К. Б.			



И-И

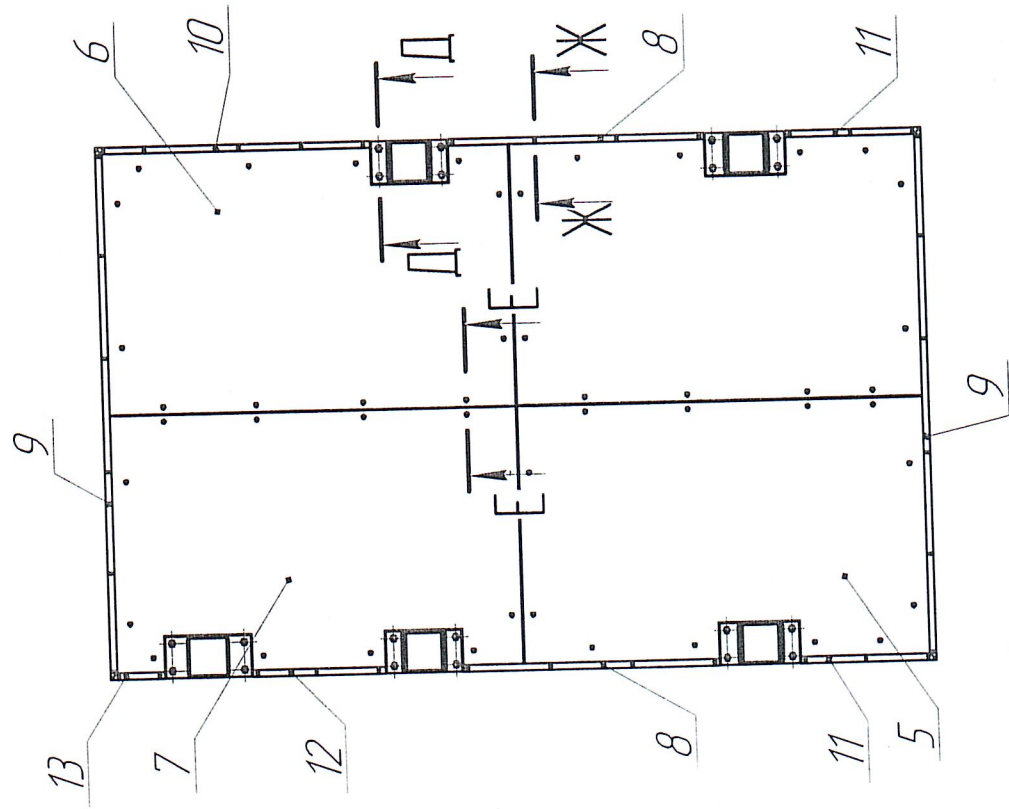

Б-Б

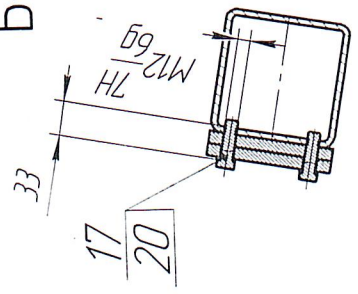

Г-Г(1:5)

В-В(1:5)

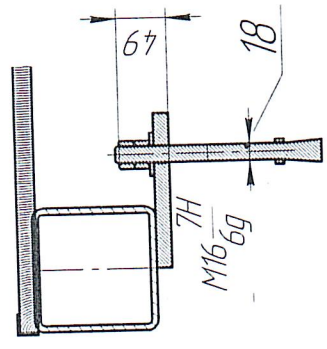
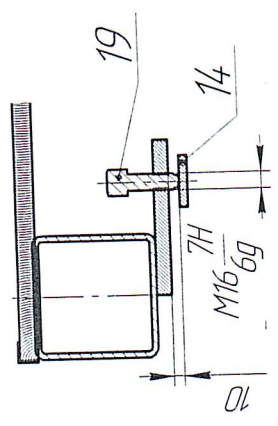

МНБ № подл.	МНБ № аучн.	Взам. УНБ №	МНБ № дучн.	МНБ № подл.	МНБ № аучн.	МНБ № дучн.	МНБ № подл.	МНБ № аучн.	МНБ № дучн.
Подл. у дома	Подл. у дома	Подл. у дома	Подл. у дома	Подл. у дома	Подл. у дома	Подл. у дома	Подл. у дома	Подл. у дома	Подл. у дома

Лист	2			
Формат	A3			
Контурдан				
Изм.	Лист	№ док.ум.	Подп.	Дата

Д-Д(1:5)

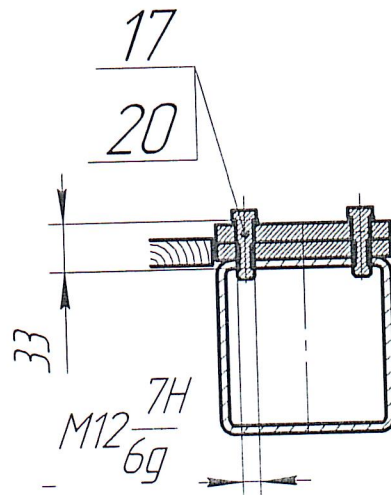

Е-Е(1:4)

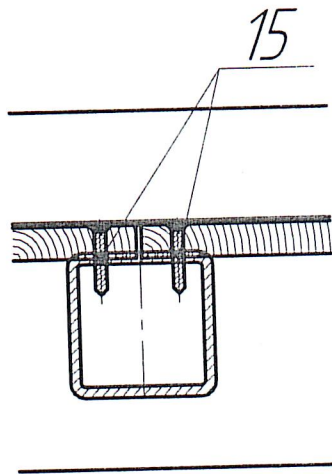

Ж-Ж(1:4)

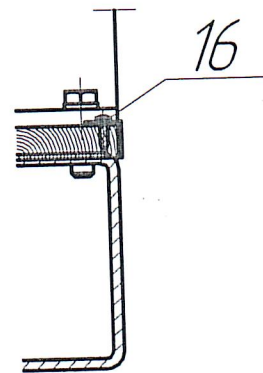

Инв. № подл.	Подп. и дата	Взам. инв. №	Инв. № дубл.	Подп. и дата	[Redacted]	Лист
						3
Изм.	Лист	№ докум.	Подп.	Дата	Копировал	Формат А4

Перв. примен.

Справ. №

Подп. и дата

Инв. № дубл.

Взам. инв. №

Подп. и дата

Инв. № подл.

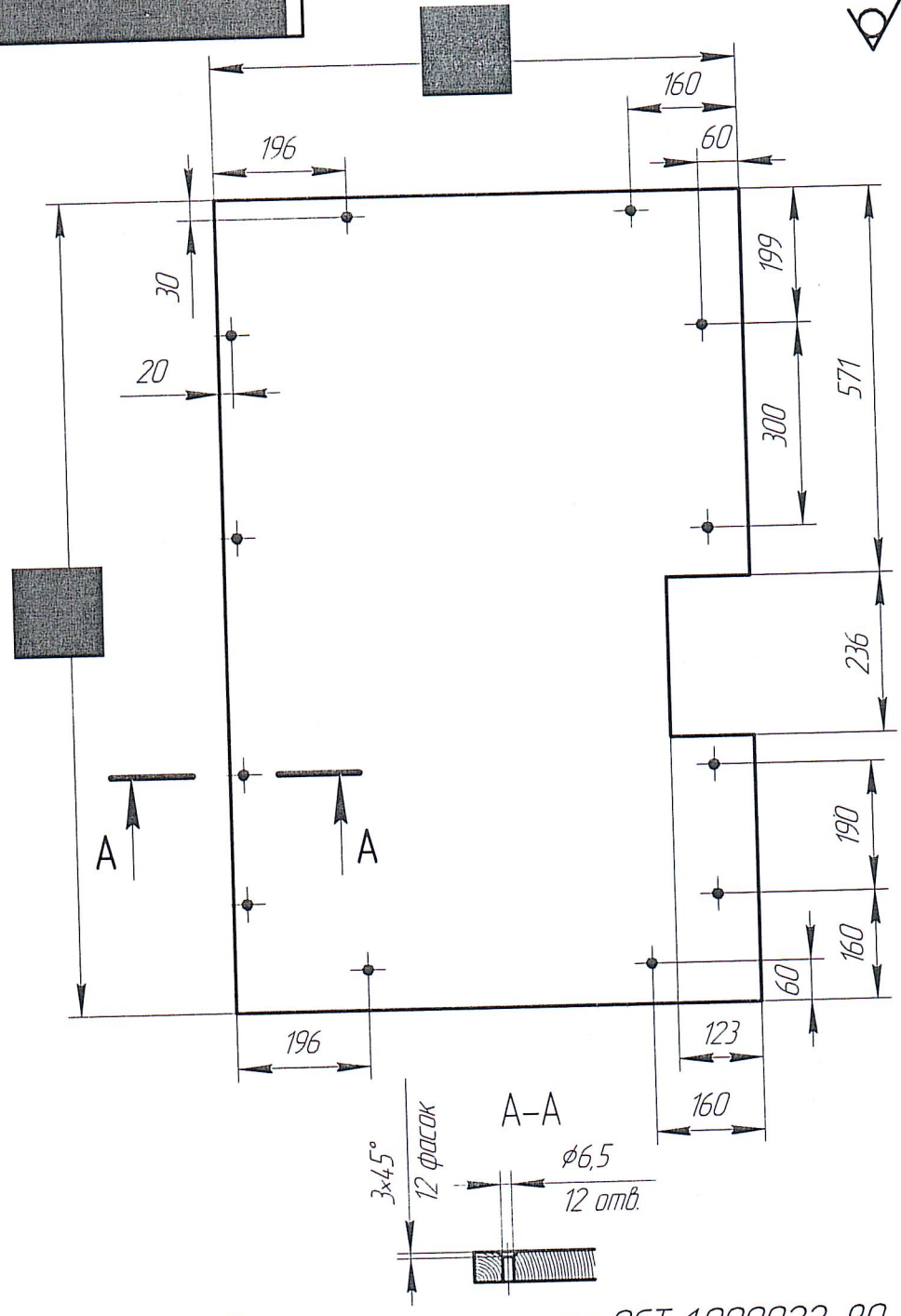

1 Неуказанные предельные отклонения по ОСТ 1.000022-80.
 2 Покрытие: антисептиком, противопожарным покрытием "ОГНЕЗА-ВД-Д 105041, цвет синий, в 3 слоя, 171 ОСТ 1 90055-85, кроме рабочих и посадочных отверстий.

Изм.	Лист	№ докум.	Подп.	Дата
Разраб.		Бей Д.В.		
Пров.		Путинцев		
Т.контр.				
И.контр.		Якубов		
Утв.		Савченко		

Настил

Фанера ФК, 18 ГОСТ 3916.1-96

Лист	Масса	Масштаб
	0	1:10
Лист	Листов	1



Копировал

Формат А4

✓ (✓)

Перв. примен.
Справ. №

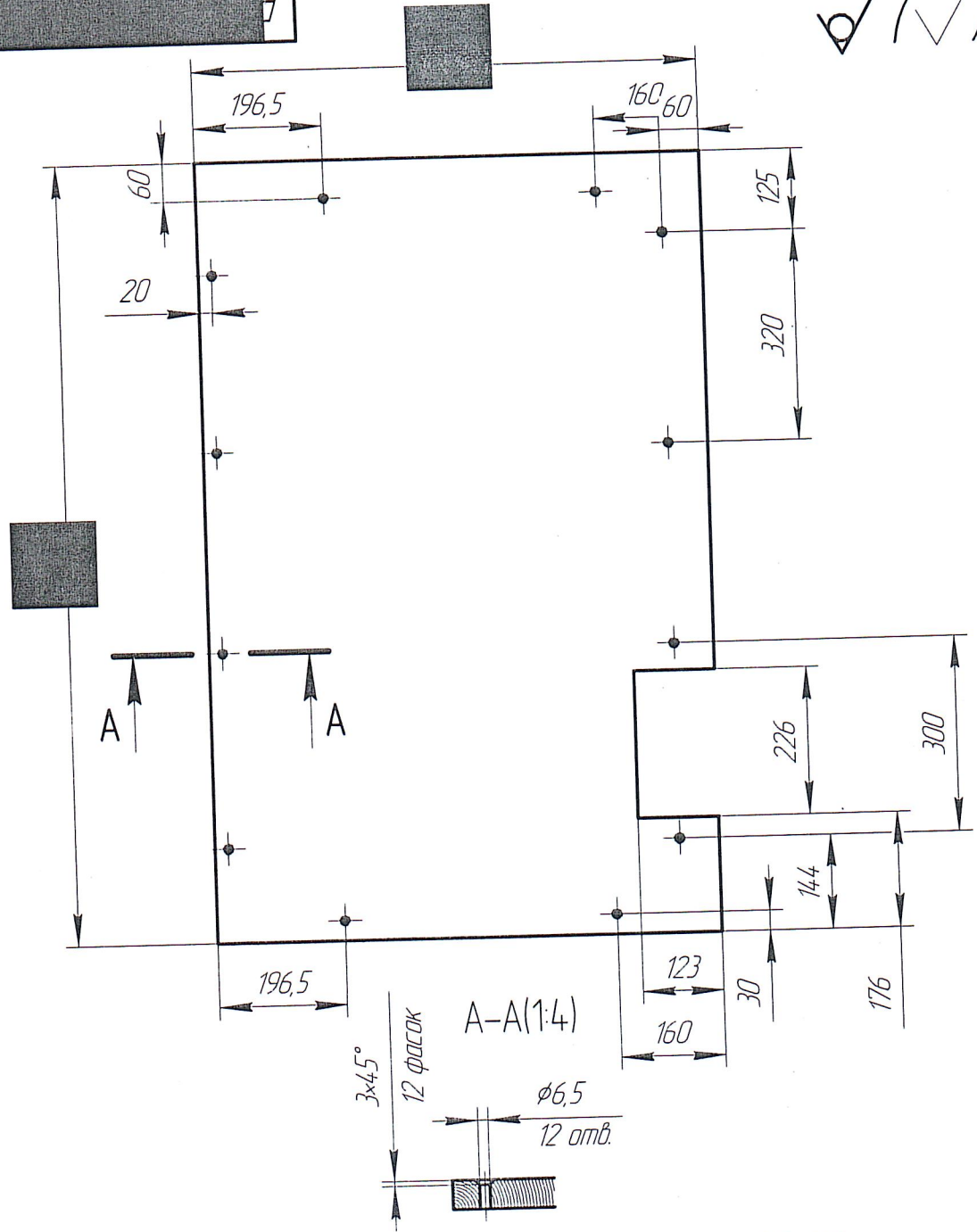

Подп. и дата
Инв. № дробл.
Взам. инв. №
Подп. и дата
Инв. № подл.

1 Неуказанные предельные отклонения по ОСТ 1.000022-80.
2 Покрытие: антисептиком, противопожарным покрытием "ОГНЕЗА-ВД-Д 105041, цвет синий, в 3 слоя, 171 ОСТ 1 90055-85, кроме рабочих и посадочных отверстий.

Изм.	Лист	№ докум.	Подп.	Дата
Разраб.		Бей Д.В.		
Пров.		Путинцев		
Т.контр.				
И.контр.		Якубов		
Утв.		Савченко		

Настил
Фанера ФК, 18 ГОСТ 3916.1-96

Лит.	Масса	Масштаб
	0	1:10
Лист	Листов	1



Копировал

Формат А4

Перв. примен.
Справ. №

✓ (✓)

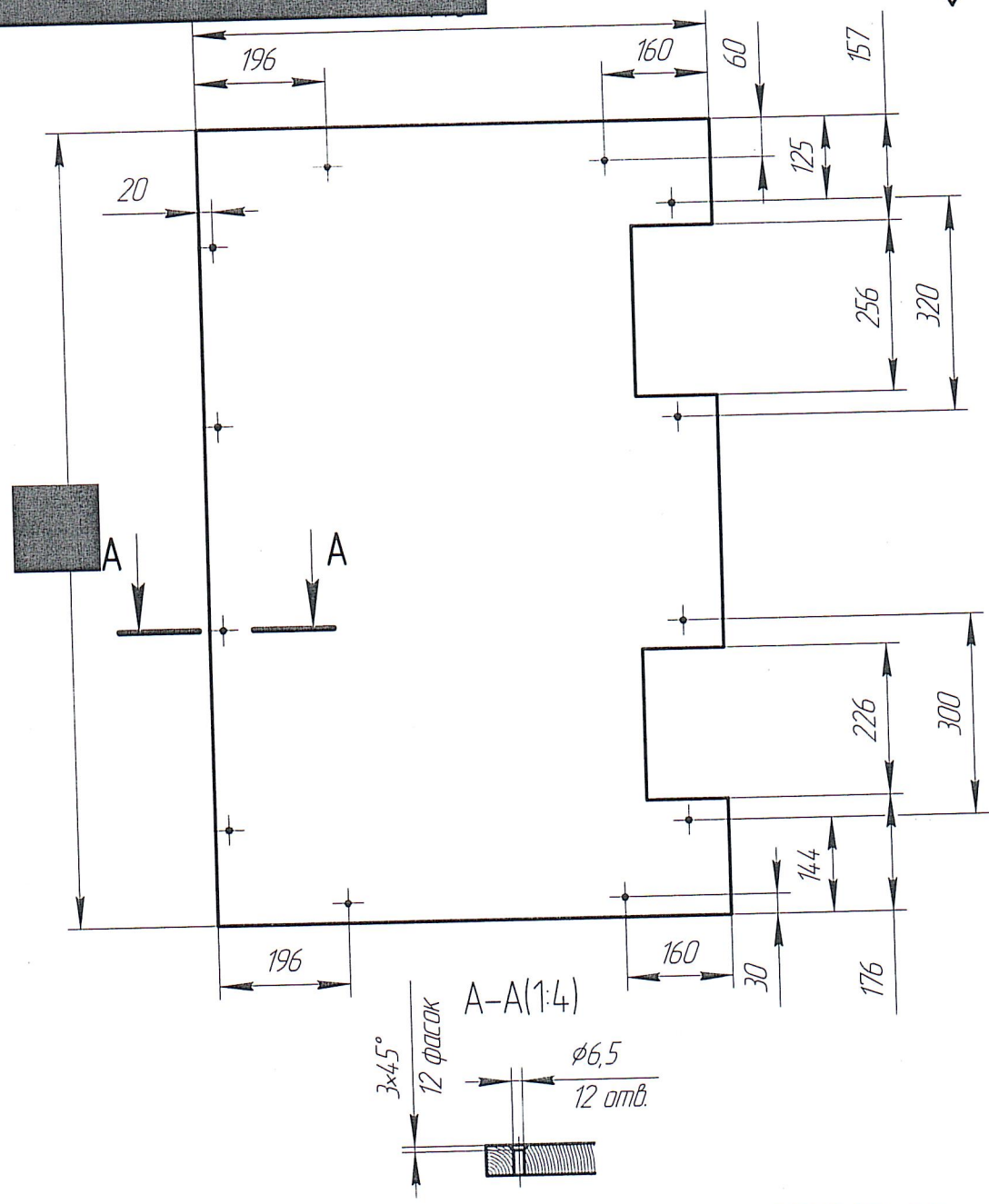

1 Неуказанные предельные отклонения по ОСТ 1.000022-80.
2 Покрытие: антисептиком, противопожарным покрытием "ОГНЕЗА-ВД-Д 105041, цвет синий, в 3 слоя, 171 ОСТ 1 90055-85, кроме рабочих и посадочных отверстий.

Подп. и дата
Инв. № дубл.
Взам. инв. №
Подп. и дата
Инв. № подл.

Изм.	Лист	№ докум.	Подп.	Дата
Разраб.	Бей Д.В.			
Проб.	Путинцев			
Т.контр.				
И.контр.	Якубов			
Утв.	Савченко			

Настил
Фанера ФК, 18 ГОСТ 3916.1-96

Лист	Масса	Масштаб
	0	1:10
Лист	Листов 1	

М К Б
Формат А4

Перв. примен.		Формат	Зона	Поз.	Обозначение	Наименование	Кол.	Примечание
Справ. №						Документация		
						Сборочный чертеж		
						Детали		
		Б4		1		Стойка	1	L=2693 мм
						Профиль $\frac{120 \times 120 \times 6 \text{ ГОСТ } 30245-2012}{20 \text{ ГОСТ } 1050-2013}$		
		Б4		2		Верхняя балка	1	L=1555 мм
						Профиль $\frac{120 \times 120 \times 6 \text{ ГОСТ } 30245-2012}{20 \text{ ГОСТ } 1050-2013}$		
		Б4		3	Стойка	1	L=2693 мм	
					Профиль $\frac{120 \times 120 \times 6 \text{ ГОСТ } 30245-2012}{20 \text{ ГОСТ } 1050-2013}$			
		Б4		4	Балка нижняя	1	L=1315 мм	
					Профиль $\frac{120 \times 120 \times 6 \text{ ГОСТ } 30245-2012}{20 \text{ ГОСТ } 1050-2013}$			
		Б4		5	Лист $\frac{14 \text{ ГОСТ } 19903-74}{\text{СтЗсп ГОСТ } 14637-89}$	6	120x130	
		Б4		6	Лист $\frac{10 \text{ ГОСТ } 19903-74}{\text{СтЗсп ГОСТ } 14637-89}$	4	40x40	
		Б4		7	Лист $\frac{14 \text{ ГОСТ } 19903-74}{\text{СтЗсп ГОСТ } 14637-89}$	5	220x120	
Подп. и дата								
Взам. инв. №								
Инв. № дубл.								
Подп. и дата								
Изм.		Лист	№ докум.	Подп.	Дата			
Изм. № подл.		Разраб.	Бей			Лист	Лист	Листов
		Проб.	Путинцев					1
		Н.контр.	Якубов					
		Утв.	Савченко					
Рамка								

1/1

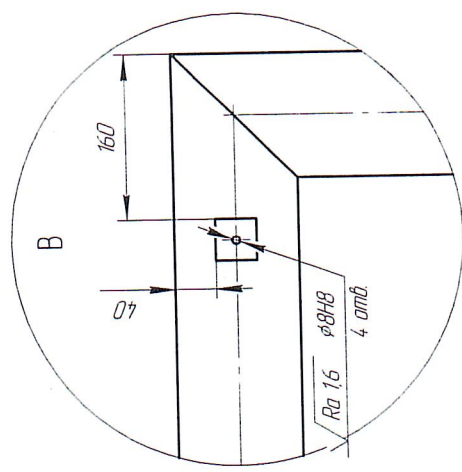
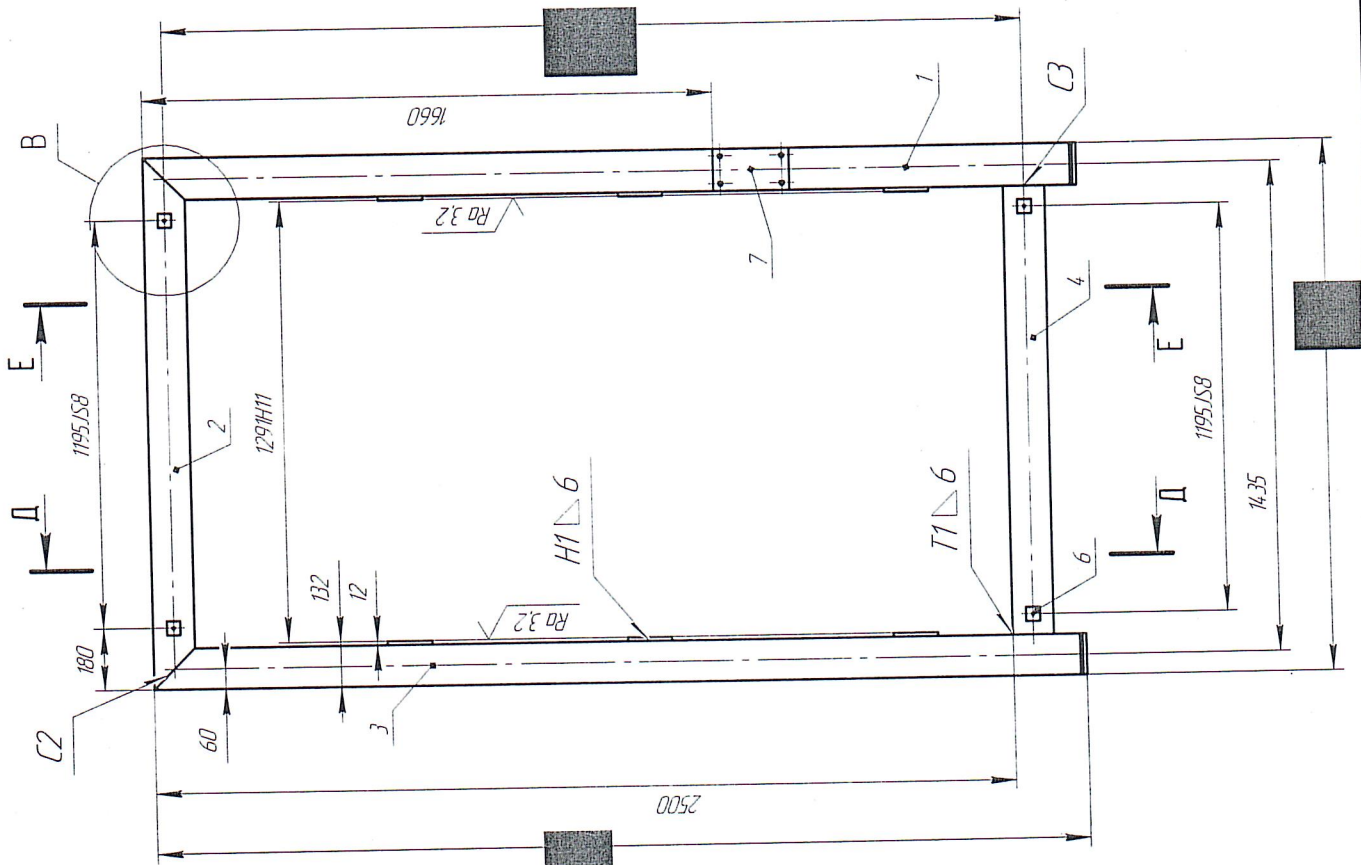

- 1 * - размеры для справок.
- 2 Сварные соединения выполнять ДЭС ГОСТ 5264-80.
- 3 Изготовить по программе в соответствии с ЭМ [REDACTED]
- 4 Покрытие: Грунт-эмаль по ржавчине "ТЕКС", цвет синий 061F4, в 2 слоя, 171 ОСТ 1 90055-85, кроме рабочих и посадочных поверхностей.
- 5 Остальные технические требования по ОСТ 151695-83.
- 6 Неуказанные отклонения размеров по ОСТ 1.00022-80.

Изд. № подл.	Подп. и дата	Взам. инд. №	Инд. № экзп.	Инд. № экзп.	Подп. и дата
Лист № подл.	Лист и дата	Взам. инд. №	Инд. № экзп.	Инд. № экзп.	Подп. и дата
Лист № подл.	Лист и дата	Взам. инд. №	Инд. № экзп.	Инд. № экзп.	Подп. и дата

Изм.	Лист	№ док.	Подп.	Дата
Разраб.	Бей ДВ	Лутинцев		
Проб.	Лутинцев			
Т.контр.				
Р.контр.	Якубов			
Упр.	Савченко			
Рамка				
Сборочный чертёж				
Лист	Масса	Масштаб		
1	188,54	1:15		
Лист	1	Листов	2	
М.К.Б.				
Формат А3				

Копирада

Перв. примен.		Формат	Этап	Поз.	Обозначение	Наименование	Кол.	Примечание
						<u>Документация</u>		
		*1				СБ Сборочный чертеж		*12хА3
						<u>Детали</u>		
		Б4	1			Лист 14 ГОСТ 19903-74 СтЗсп ГОСТ 14637-89	1	220x120
		Б4	2			Балка	1	L=168 мм
						Профиль 120x120x6 ГОСТ 30245-2012 20 ГОСТ 1050-2013		
		Б4	3			Балка	1	L=1045 мм
						Профиль 120x120x6 ГОСТ 30245-2012 20 ГОСТ 1050-2013		
			17			Лист 14 ГОСТ 19903-74 СтЗсп ГОСТ 14637-89	1	120x250
		Б4	5			Балка	1	L= 149 мм
						Профиль 120x120x6 ГОСТ 30245-2012 20 ГОСТ 1050-2013		
Подп. и дата								
Взам. инв. №								
Инв. № дубл.								
Подп. и дата								
Изм.		Лист	№ докум.	Подп.	Дата			
Разраб.		Бей				Лит.	Лист	Листов
Пров.		Путинцев						1
Н.контр.		Якубов						
Утв.		Савченко						
Инд. № подл.				<h1>Подкос передний</h1>				
				Копировал _____ Формат А4				

1/1

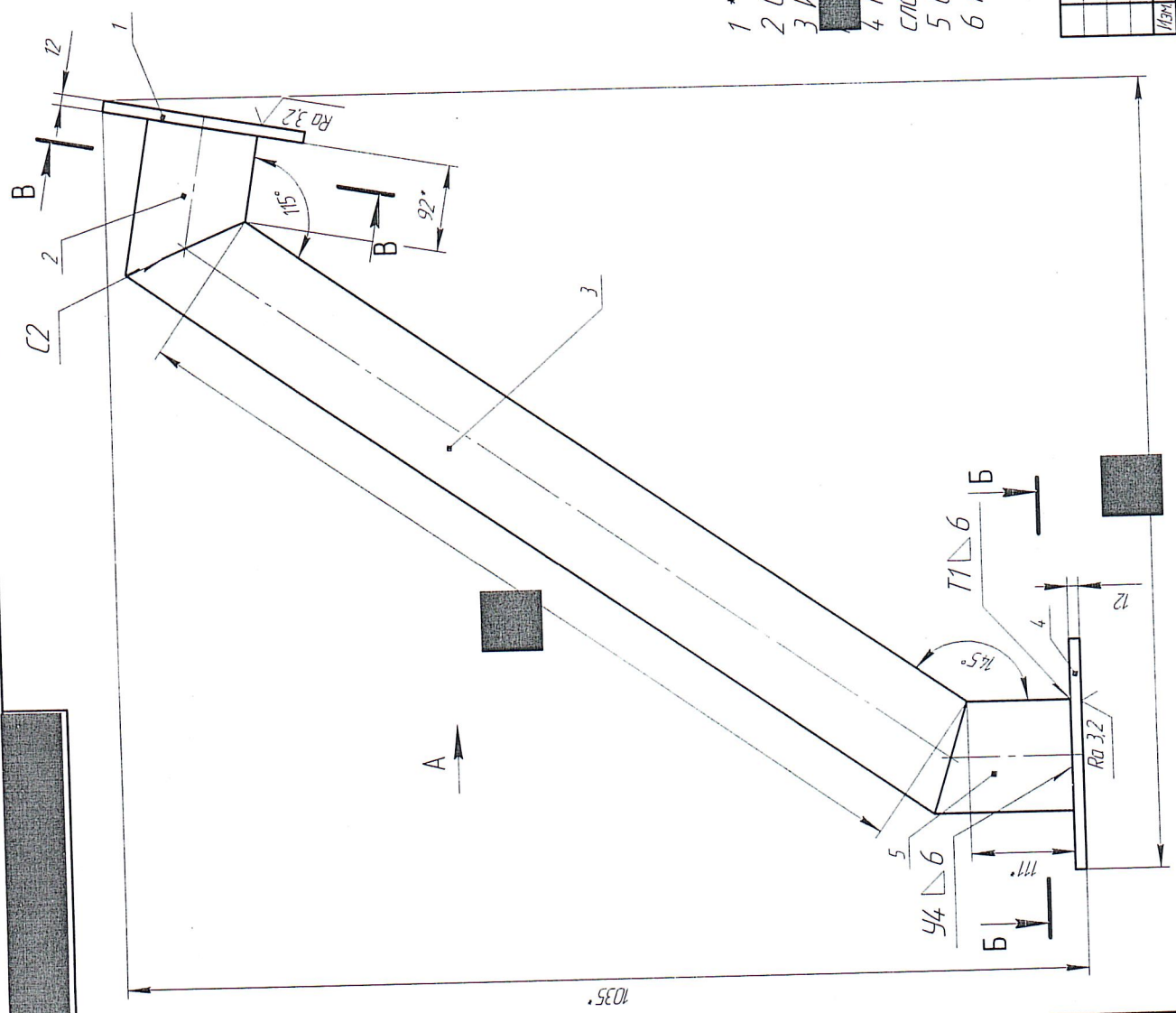

- 1 * - размеры для справок.
- 2 Сварные соединения выполнять ДЭС ГОСТ 5264-80.
- 3 Изготовить по программе в соответствии с ЭМ [redacted]
- 4 Покрытые / грунт-эмаль по ржавчине "ТЕКС", цвет синий 061F4, в 2 слоя, 171 ОСТ 190055-85, кроме рабочих и посадочных поверхностей.
- 5 Остальные технические требования по ОСТ 151695-83.
- 6 Неуказанные отклонения размеров по ОСТ 100022-80.

Изд. № подл.	Лист и дата	Взам. инд. №	Инд. инд. №	Лист и дата	Лист №	Спроб. №	Лист примен.
--------------	-------------	--------------	-------------	-------------	--------	----------	--------------

Изм./Лист	№ докум.	Подп.	Дата	Лит.	Масса	Материал	
Разработ.	Бел. П.В.				3112	15	
Проб.	Путинцев						
Т. контрол.							
Нач. инст.	Яковлев						
Упр.	Савченко						
Подкос передний				Лист	1	Листов	2
Сборочный чертёж				М.К.Б.			
Копирабол. Формат А3							

B-B(14)

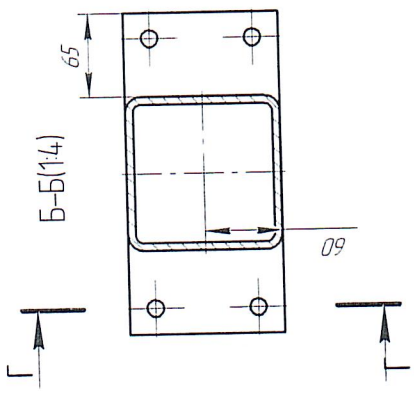
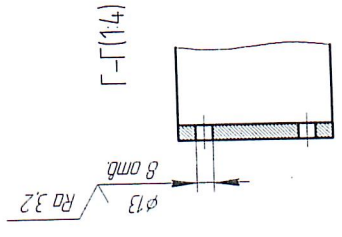
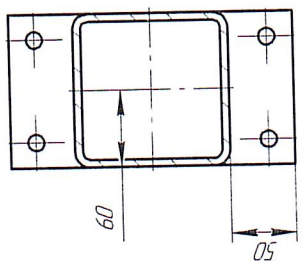

A

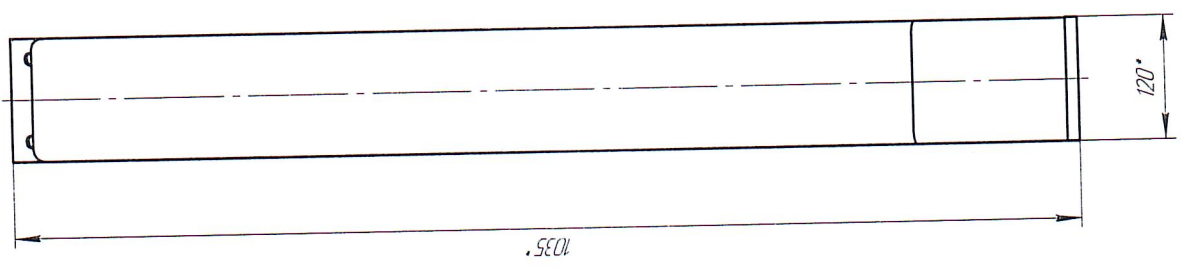

ИИВ № подл.	ИИВ № дѣла	Взам. ИИВ №	ИИВ № дѣла	ИИВ № дѣла
-------------	------------	-------------	------------	------------

ИИВ № подл.	ИИВ № дѣла	№ докум.	Подп.	Дата

Копирован
Формат А3

Лист 2

111

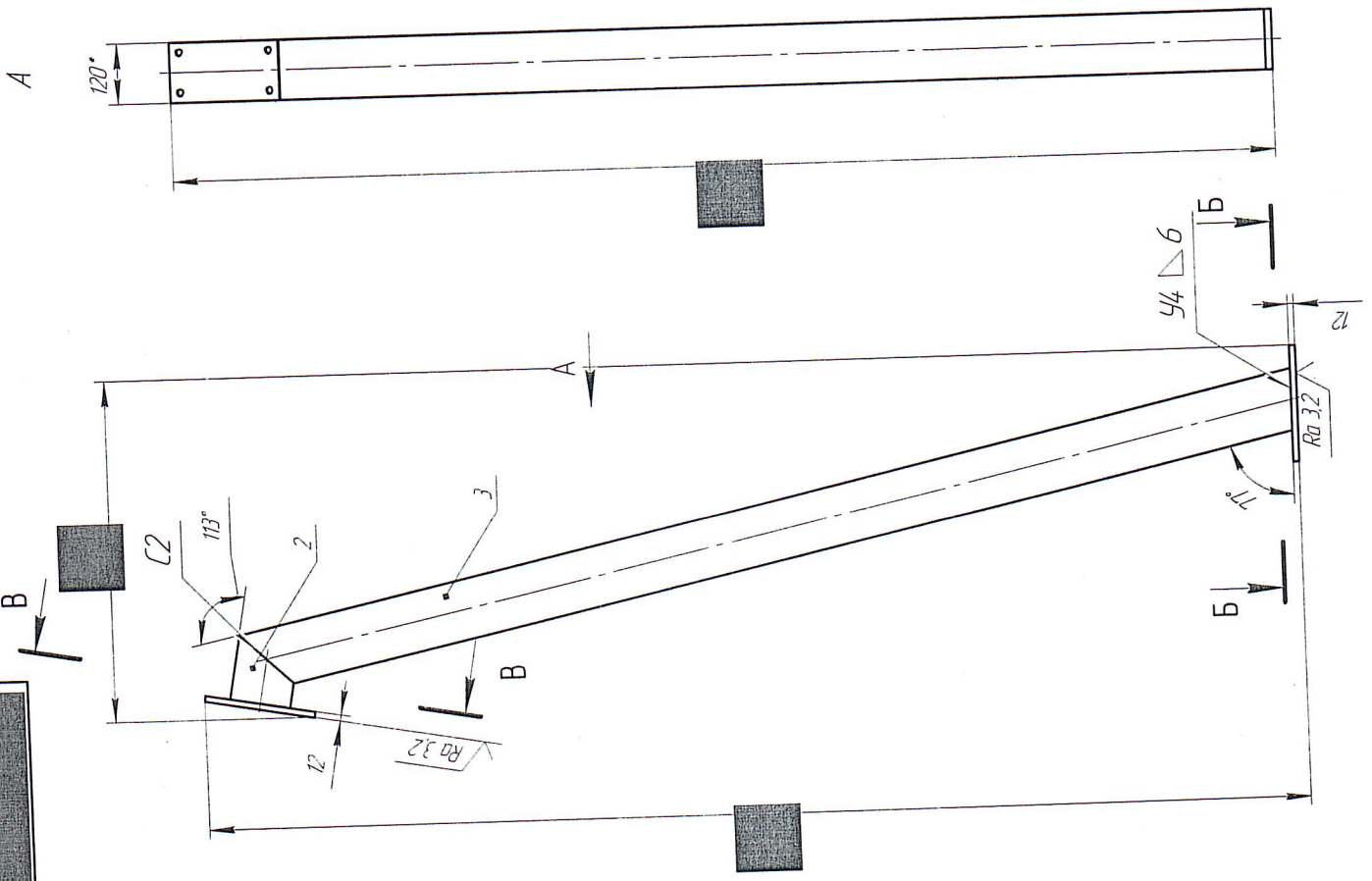

- 1 * - размеры для справок.
- 2 Сварные соединения выполнять по ГОСТ 5264-80.
- 3 Изготовить по программе в соответствии с ЭМ
- 4 Покрытие: Грунт-эмаль по ржавчине "ТЕКС", цвет синий 061F4, в 2 слоя, 171 ОСТ 1 90055-85, кроме рабочих и посадочных поверхностей.
- 5 Неуказанные отклонения размеров по ОСТ 100022-80.
- 6 Остальные технические требования по ОСТ 151695-83.

Лист	1	Листов	2
Масса	50,67		
Масштаб	1:10		
Изм. № подл.		Изм. № подл.	
Изм. № изм.		Изм. № изм.	
Взам. инв. №		Взам. инв. №	
Подп. и дата		Подп. и дата	
Лист	1	Листов	2

Подкос задний
Сборочный чертёж

М. К. Б.

Формат А3

Копирабол

Утв. [Signature]
Сабченко

Исполн. [Signature]
Якибов

Провер. [Signature]
Пуринцев

Разработ. [Signature]
Бел ДВ

Изм. Лист

№ док-им

Подп. Дата

Б-Б(1:4)

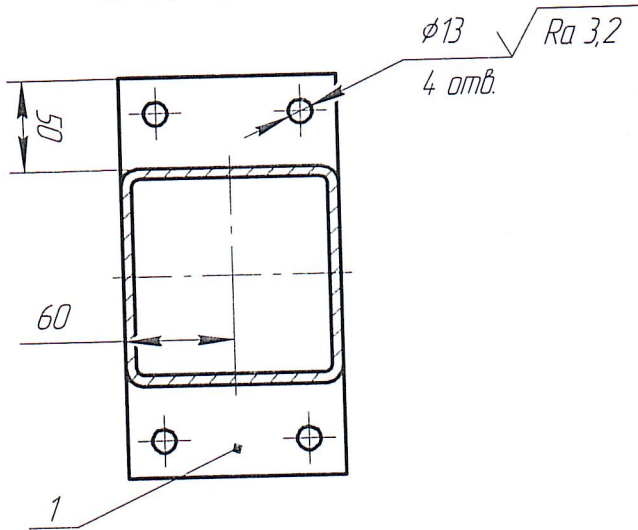

Б-Б(1:5)

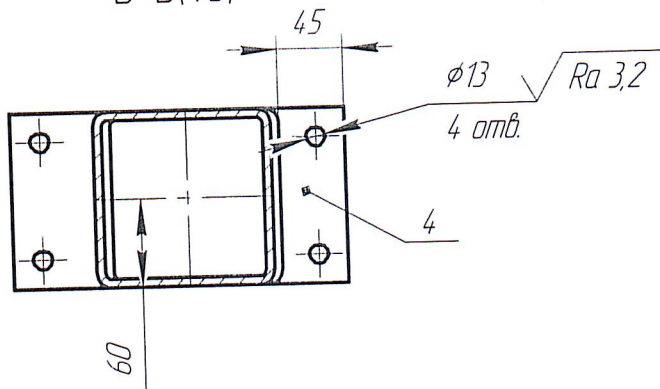

Инд. № подл.	Подп. и дата
Взам. инв. №	Инд. № дудл.
Подп. и дата	
Инд. № подл.	

Изм.	Лист	№ докум.	Подп.	Дата
------	------	----------	-------	------



Копировал

Формат А4

Лист
2

11/11

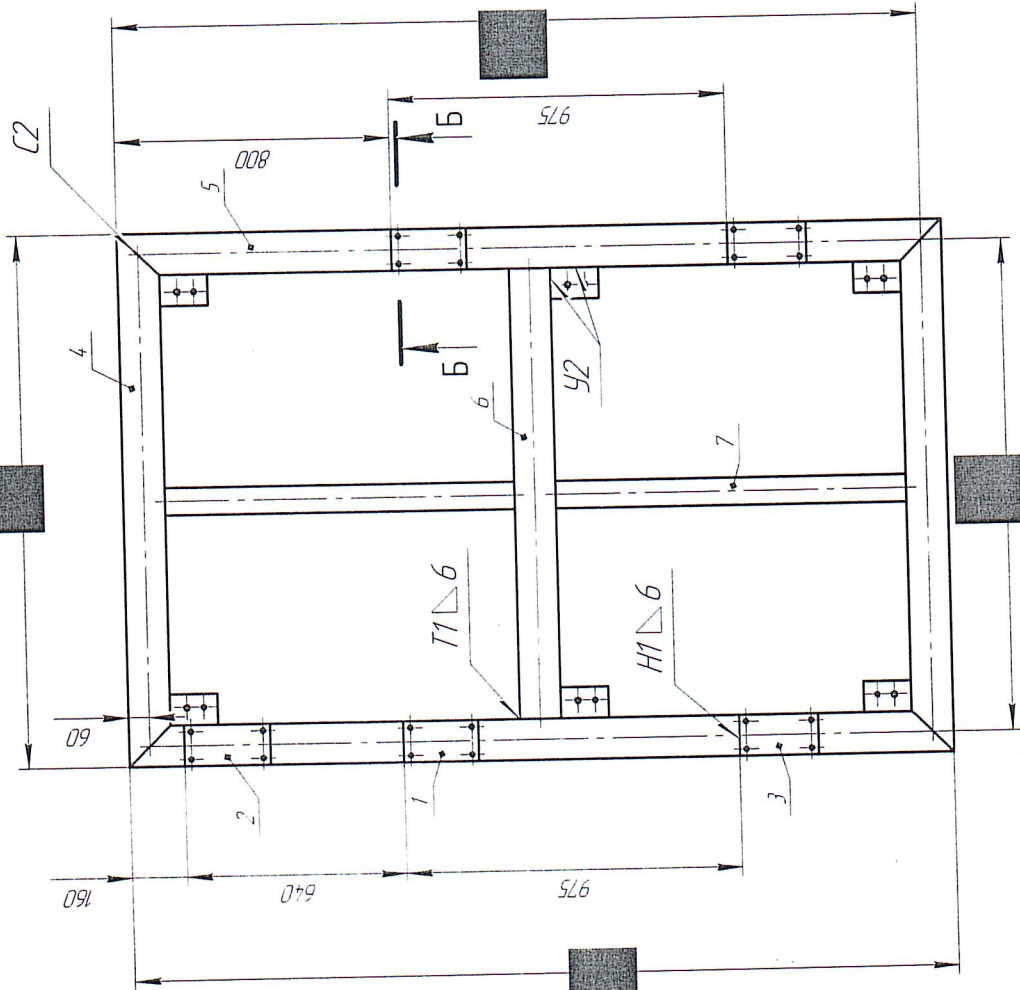
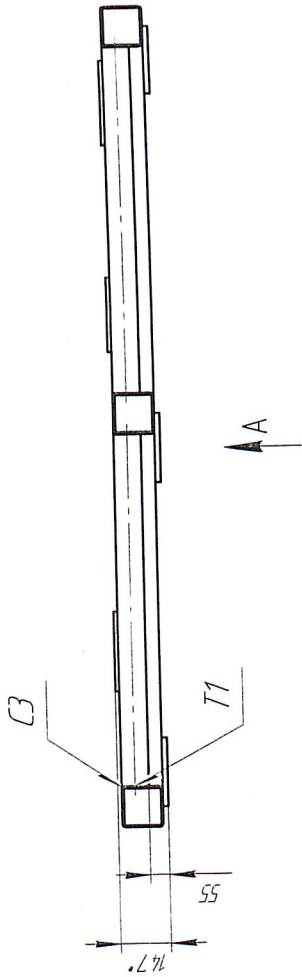

- 1 * - размеры для справок
- 2 Сварные соединения выполнять ДЭС ГОСТ 5264-80.
- 3 Изготовить по программе в соответствии с ЭМ
- 4 Покрытие Грунт-эмаль "ТЕКС", цвет синий 061F4, в 2 слоя, 171 ОСТ 1 90055-85, кроме рабочих и посадочных поверхностей.
- 5 Остальные технические требования по ОСТ 1516.95-83.
- 6 Неуказанные отклонения размеров по ОСТ 100022-80.

Лист		Масса	Масштаб
		244,45	1:15
Лист 1		Листов 2	
Основание			
Сборочный чертёж			
М.К.Б.			

Формат А3

Копирован

Инд. № подл.	Лист и дата	Взам. инд. №	Инд. № дил.	Лист и дата	Спроб. №	Лист. примеч.

